



DÜZCE İL MİLLİ EĞİTİM MÜDÜRLÜĞÜ

# BAŞARIYA BİR ADIM PROJESİ

'Haydi Düzce Adım Adım Başarıya'  
' İzle Yön ver, Güven Çalış'

TEMEL YETERLİLİK HAZIRLIK TESTİ  
12. SINIF  
ŞUBAT 2020

# B

KİTAPÇIĞI

TÜRKÇE  
SOSYAL BİLİMLER  
TEMEL MATEMATİK  
FEN BİLİMLERİ

Soru Sayısı : 120

Sınav Süresi : 135 dk

Adı Soyadı

Sınıfı / Numarası





1. Bu testte 40 soru vardır.
2. Cevaplarınızı, cevap kâğıdının Türkçe Testi için ayrılan kısmına işaretleyiniz.

1. İstiklal Marşı'nın kabulü ile ilgili çok şey yazılır, söylenir de o Tacettin Dergâhı'nda Mehmet Akif'in iki gün içerisinde nasıl bir ruh hâliyle bu milli mısraları kaleme aldığından bahsedilmez. Yarışmaya kaç şiir katıldı, büyük ödül neydi, gibi konuların teferruatı az çok herkesçe malumdur. Ancak Mehmet Akif'teki o derin ruh hali, milli bilinç ve dini hassasiyetini mısralara nasıl döktüğü pek bilinmez. Bu marş yazılmadan bu dergâhtan çıkmak yok diyerek kapanmış ve mısralarını kaleme almıştır.

**Bu paragrafta asıl anlatılmak istenen aşağıdakilerden hangisidir?**

- A) Mehmet Akif'in İstiklal Marşı'nı nasıl yazdığı çok bilinen bir konu değildir.
- B) İstiklal Marşı'nın ne şekilde yazıldığı herkes tarafından bilinen bir gerçektir.
- C) İstiklal Marşı bir yarışmayla belirlenmiştir.
- D) Mehmet Akif hayatının her anında derin bir ruh haline sahiptir.
- E) İstiklal Marşı Tacettin Dergâhı'nda yazılmamıştır.
2. Birçok yazar vardır, bir oyun yazmıştır. Ne olursa olsun bu oyunun oynanmasını ister, saplanır bir tek oyuna. İlk yazdığı oyunla her şeye ulaştığını sananlar tiyatroyu tanımayan kimselerdir. Hiçbir büyük oyun yazarı, ilk eseriyle büyük olmamıştır. Her büyük oyun yazarında gittikçe mükemmelleşen bir teknik ve anlayış izleriz. Bu da oyun yazarlığının salt kabiliyetle gelmediğini, deneyimle sağlandığını göstermiyor mu?

**Bu parçada asıl anlatılmak istenen aşağıdakilerden hangisidir?**

- A) Büyük yazarlar pek çok oyun yazmışlardır.
- B) Oyun yazarı, zaman içinde tekniğini geliştirerek deneyim kazanır ve başarıya ulaşır.
- C) Yazarlığa yeni başlayanlar için büyük yazarlar iyi birer örnektir.
- D) Yeteneği olmayan ve tiyatroyu iyi bilmeyen kişi, oyun yazarı olamaz.
- E) Başarılı oyun yazarları tiyatrunun gelişmesine katkıda bulunurlar.

3. Babama "bahçıvan" derlerdi. Bahçıvan Mehmet Ağa denildiği zaman sakın, olgun, kendisine güvenilen ve sayılan bir insan akla gelirdi. Bahçıvanlık onun sanatı değil, yaşam tarzı gibiydi. Bunu ev halkı için de sanki bir kutsal haline getirmişti. Çiçeklerin arasına gömüldüğü zaman kendinden geçirdi. Onlarla konuşurdu. Biraz da kendi eseri olan bu güzellikleri sanki çocukları gibi kendinden bir parça sayardı. Çiçeklerin heveslerine, saadetlerine yetişmeye çalışırdı. Onu en çok üzen şey çiçekleri koparmak zorunda kalmaktı.

**Parçada tanıtılan kişi için hangisi doğrudur?**

- A) Kendinden büyüklere saygılı davranır.
- B) Çiçeklerinin koparılmasına öfkelenir.
- C) Hayatının merkezinde mesleği vardır.
- D) Çiçek yetiştirmeyi kutsal bir görev sayar.
- E) Meslek sevgisi çocuklarının sevgisinin önüne geçmiştir.

4. Yirminci yüzyılın ilk yarısı, dünyanın alabildiğine değişen bir devri oldu. Değişme daha önceleri de hatta her zaman vardı ama öylesine yavaş ki duralama (statüko) asıl, değişme ise geçici sayılıyordu. Eskiden insanlar doğduklarında buldukları dünyayı, ömürlerini geçirdikten sonra hemen hemen aynı olarak bırakıyorlardı. Oysa ..  
..... son elli altmış yılda değişmeler, ondan önceki iki bin yıldaki değişmelerden daha çok olmuştur.

**Düşüncenin akışına göre bu parçada boş bırakılan yere aşağıdaki cümlelerden hangisi getirilmelidir?**

- A) Bazı insanlar hızlı değişimin kültüre zarar verdiğini düşünür.
- B) Şimdi bir insan, on yıl aynı dünyada yaşıyorum sanırsa insandan ziyade "antika" olur.
- C) Değişim çok hızlı olursa kültür şokuna neden olur.
- D) Kültürel değişimde etkili olan basın yayın organlarıdır.
- E) Eski- yeni çatışması ile ilgili tartışmalar günümüze kadar gelmiştir.

5. Naim Efendi, yaşlı kız kardeşinin yanında yaşamaya karar vermiş; konağını kiraya vermek zorunda kalmış.

**Yukarıdaki cümlede aşağıdakilerden hangisi yoktur?**

- A) Zincirleme isim tamlamasını niteleyen kelime  
B) Anlamca kaynaşmış birleşik fiil  
C) Ünsüz yumuşamasına uğramış kelime  
D) Sıfat-fiil (ortaç)  
E) Sıralı cümle

6. (I) Orhan Veli, Melih Cevdet, Oktay Rifat üç ayaklı bir pergel gibiydiler. (II) Bu üçgenin ortasına düşmek her zaman keyifli olmazdı. (III) Mesela birisi gramofon olurdu, birisi plak, birisi de gramofoncu. (IV) Kur gramofonu keyfine bak, böyle müthiş bir gramofon görmedim. (V) Bir araya geldiler mi dünyanın en keyifli üçgeni kurulurdu. (VI) Kazara birisini makaraya sardılar mı, zavallının iflahını keserlerdi.

**Bu parçanın anlam akışındaki bozukluğun giderilmesi için hangi cümlelerin birbiriyle yeri değiştirilmelidir?**

- A) I. ve III.  
B) II. ve IV.  
C) III. ve V.  
D) II. ve V.  
E) I. ve IV.

7. Romanımızda hemen hep ölçülü, örtük işlenmiş kadını, Aka Gündüz öylesine canlı kılmıştı ki teyze hanımefendi hala aklıma gelir.

**Yukarıdaki cümlede altı çizili söz öbeğinin cümleye kattığı anlam aşağıdaki hangi şıkta doğru olarak verilmiştir?**

- A) Hayat dolu  
B) Etkili  
C) Hareketli  
D) Yaşayan  
E) Göz alıcı

8. Öykünün günümüzde okurun heyecanla beklediği, yazarın da geniş kitlelere ulaşabileceği bir tür olduğunu düşünmüyorum. Daha evveli için ahkâm kesmeyeceğim ama 21. yüzyılda okumayı ciddiye alınan bir iş olarak yapamıyoruz. En iyi ihtimalle yanımızda gezen kitabı, metroda, banka kuyruğunda ya da yarım saatliğine gittiğimiz parkta okuyoruz. Hal böyle olunca, örneğin sık sık karşılaştırıldığı romana nazaran daha derin, anlaşılması biraz daha yoğunlaşma ve düşünce gücü gerektiren öykü ikinci, üçüncü plana itiliyor.

**Yukarıdaki metin, aşağıdaki soruların hangisinin cevabı olabilir?**

- A) Sizce bir yazar, öykülerini oluştururken nelere dikkat etmelidir?  
B) Öykü ile roman arasında ne gibi farklılıklar olduğunu düşünüyorsunuz?  
C) Günümüz okurunun öyküye ilgisi hakkında ne düşünüyorsunuz?  
D) Öykünün gelişimini okuyucunun istekleri mi belirliyor?  
E) Edebiyat tarihimizde öykünün yeri hakkındaki düşünceleriniz nelerdir?

9. (I) Baktığımızda meydanda tüm heybeti ile duran bu cami, Valide Sultan Cami veya Yeni Cami olarak nitelendirilmiştir. (II) Caminin bulunduğu konum, eski İstanbul'un "yahudhane" evlerinin esrarlı sokaklarının bulunduğu yer. (III) Baktığımızda evler yıkılarak cami inşa edilmiş. Evet burada caminin temeli de çok ilginç. (IV) Yumuşak bir zeminde ve yarı bataklıkta inşa edilen caminin temelleri için sert tahta kazıklar, demir başlıklar kullanılmıştır. (V) 1597 yılında başlamış. Mimarı: Davut Ağa. Kubbe ise bu camiye özgü bir özellikle, göğü delen piramidi andırır şekilde yükselmektedir.

**Yukarıdaki numaralanmış cümlelerden hangisi kanıtlanabilirlik açısından ötekilerden farklıdır?**

- A) I      B) II      C) III      D) IV      E) V

10. Herkesi yargılıyoruz, her şeyden hesap soruyoruz, sadece kendimizi dışarıda bırakıyoruz bu müthiş sorgulamada. Çünkü kendi hakkımızda bir yargıya varmanın ne denli zor olduğunun bilinçsizce de olsa farkındayız. Çünkü diğerlerini yargılamak, onlara onların dışında kulplar takmak öyle kolay ki... Hiçbir yaptırımı yok bunun. Mesela kolayca “Şu kişi şöyle biridir.” diyebiliriz, gülüp alay edebiliriz, kızabilir, sitem edebiliriz. Çünkü yüce adalet duygumuz, kendimiz dışında herkesi küçük görmeye, kıskanmaya ya da haddinden fazla büyütmeye yeterli ve haklı görür kendini. Bize bulaşmadığı sürece tüm nesne ve özneler görece olarak iyidir ama her an bizim için potansiyel birer sanık durumuna düşebilirler. Ve hem savcısı hem avukatı hem jürisi hem de hâkimi olduğumuz kendi mahkememizde acımasızca ve hiçbir açık kapı bırakmadan yargılara varır sonra bu görece yargılarımızı, oyunumuz bozulduğu zaman, o güne uyarlayarak başka bir kapıya çıkartırız. Bunu denetleyebilecek bir yasa çıkartılmamıştır henüz. Çünkü her insan kendine göre bir senaryo yazar yaşantısı üzerine çünkü her insanın zamanla değişen kendi yasaları vardır. Bu yasalarda dokunulmazlık seviyesine erişen tek özneyse doğal olarak “ben” dir.

**Yukarıdaki metinde aşağıdakilerden hangisine değinilmemiştir?**

- A) Kendimiz dışındaki insanları yargılamak kolaydır.
- B) Bütün insanların kendine özgü değişmez yasaları bulunur.
- C) Duruma göre çevremizdeki her şey, yargılanabilecek bir sanığa dönüşebilir.
- D) Kendi içimizde kurduğumuz mahkeme, daima ben’ini haklı çıkartır.
- E) Bize zarar vermediği sürece herkes iyidir.

11. “Manası anlaşılabilen şiir gerçek şiir değildir”

**Aşağıdakilerden hangisi anlamca yukarıdaki cümleye en yakındır ?**

- A) Şiirde içerik biçimden daha önemlidir.
- B) Şiirde söz sanatlarına çok fazla yer verilmelidir.
- C) Şiirde anlam okuyucuya bırakılmalıdır.
- D) İyi bir şiirin oluşumunda birikim çok önemlidir.
- E) Şiir sadece duygu olmalıdır.

12. (...) İnsanın tabiat vergisi olan kabiliyetleri kendiliğinden çıkan bitkilere benzer; okumakla budanmaları lazımdır. Okumak, tecrübeyle sınırlanmaz da başına buyruk bırakılırsa dağınık yönere yayılmış bir bilgi verir. Tecrübe ile yetişen kimseler, okumayı hor görürler. Basit kimseler ona hayrandırlar. Bilginler ondan faydalanırlar, çünkü okuma, sağladığı faydanın ne olduğunu öğretmez. Bu, insanın, göre göre, tahsile ihtiyaç duymadan onun ötesine varan bir kuvvetle elde ettiği, bir bilgeliktir. Kitapları, ne çürütmek ne yanlış bulmak için ne de zaten ispat edilmiş diye; olduğu gibi kabullenip konuşmalarında sana konu olsun diye oku. Bazı kitaplardan insan yalnız zevk alır; bazılarını olduğu gibi yutar. Bazılarını geveler ve hazmeder. Yani bazı kitaplardan yalnız birtakım parçalar okunur; bazıları baştanbaşa ama inceden inceye tetkik edilmeden, bazıları ise dikkat ve itina ile okunur. Bazı kitaplar da vardır, insan onları vekil vasıtasıyla yani başkalarının onlardan çıkardıkları parçaları okur. Bu ancak kitabın değeri ve konunun önemi az olduğu zaman yapılır. Çünkü böyle başkasının süzgecinden geçmiş, kitaplar, imbikten süzölmüş adi su gibi yavan olur.

**Yukarıdaki paragrafın başında boş bırakılan yere aşağıdaki cümlelerden hangisi getirilmelidir?**

- A) Bir kitabı anlamak için bizzat okumak ve okuduklarını anlamlandırmak gerekir.
- B) Kitap okumak, hor görülmemesi gereken asil bir alışkanlıktır.
- C) Okumak, tabiatı tamamlar; tecrübe ile de tamamlanır.
- D) Basit insanlar, okumaya değer verir, bilginler ise ondan yararlanır.
- E) Bazı kitaplar, sadece zevk almak için okunmalıdır.

13. Geçen hafta okuduğum dergiden, üzerinde durulmaya değer bir tek eleştiri yazısı hatırlıyorum.

**Altı çizili bölümün yerine aşağıdakilerin hangisinde yer alan sözcükler getirilebilir?**

- A) Önemli – dikkat çekici – göz dolduran
- B) Sözü edilebilecek – gelişigüzel – farklı
- C) Etkileyici – sıradan – gerçek sayılabilecek
- D) Nesnel – kural tanımayan – öylesine
- E) Baştan savma – beğendiğim – acımasız

14. (I) Gevşeyin! O korkuları ve sınav stresini basit stres azaltma stratejileri kullanarak alt edebilirsiniz. (II) Basit bir meseledir fakat sınav paniği ortaya çıktığında kolaylıkla unutulabilir. (III) O gizemli sorularla dolu masanın önünde oturma düşüncesi kalbinizi çok kötü çarptırıyor ve vücudunuzu terletmeye mi başlıyor? (IV) Nefes almanın basit sanatını hatırlayın, birkaç ağır nefes alın ve zihninizin verdiği nefesle birlikte gevşemesine izin verin. (V) Sınav stresiyle boğuşan birçok insandan biri misiniz?

**Yukarıdaki cümlelerle bir paragraf oluşturulduğunda doğru sıralaması aşağıdakilerden hangisidir?**

- A) I- III- II –V- IV  
B) IV- V - I - III -II  
C) II- I- V- III – IV  
D) III –II- IV-V-I  
E) V-III- I-IV-II

15. Düşünerek anlam vererek ve özümleyerek öğrenme yolundan ezberciliğe sapanlar ne kadar talihsizdir. Onlar, çok zevkli olabilecek ve öğrenciliğe mutluluk getirebilecek olan öğrenme etkinliğini tatsız bir angaryaya çevirmişlerdir. Ezbercilik her şeyden önce, kişiliği zedeleyen aşağılayıcı bir “öğrenme” tarzıdır. Düşünmeye teşvik etmemek, bilgileri olduğu gibi beyne yerleştirmek eğitimin amaçlarının dışındadır. Ezber yerine yorum yaparak öğrenme gerçekleşirse unutkanlığın önüne geçilmiş olur. Ezbere dayanan öğrenmede görülen zaman kaybı yorumlamada ortadan kalkar.

**Bu parçadan aşağıdakilerin hangisine ulaşılabilir?**

- A) Bir konuyu özümseyerek öğrenen kişi doğru bir metod seçmiştir.  
B) Yorumlayarak öğrenme, kişiliği geliştirir.  
C) İki öğrenme şekli de mutluluk getirebilir.  
D) Unutkanlığın önüne tekrar yapılarak geçilir.  
E) Düşünmeye dayalı öğrenme çok zaman alır.

16. Aşağıdaki cümlelerin hangisi ayraç içinde verilen sözle uyuşmamaktadır?

- A) Son yazım bütün dünyada ilgi gördü ve takdir edildi. (Ulusalılık)  
B) Hep "Haşim" gibi yazmak onun gibi imgesel bir dil kullanmak istedim. (Öykünmek)  
C) Yazarın sade dili, parlak kelimelerle anlatımı bizi esere yaklaştırıyor. (Biçem)  
D) Yazılarımda kesinlikle anlamdaş kelimelere ve gereksiz uzatmalara yer vermem. (Duruluk)  
E) Kelimeler herkesin malıdır ama cümle yalnızca benim malımdır. (Özgünlük)

17. Abaküs, bir sayma tahtası olarak tanımlanabilir. Ama Çinlilerin kullandıkları abaküs, bildiğimiz sayma tahtasından şekil bakımından olduğu gibi, toplama ve çıkarma işlemlerinin yanı sıra çarpma, bölme ve kök alma gibi diğer işlemlerin de yapılmasına olanak sağlamasıyla farklıdır. Abaküs İsminin hesaplama yapmak için kullanılan “kum tepsisi” adlı aletten geliştirildiği bilinmektedir. Abaküsün bulunmasıyla insanlık, karanlıktan aydınlığa atılan adımları hızlandırmış oldu. Abaküsle toplama ve çıkarma yapmak oldukça kolay ama çarpanlara ayırma işlemi oldukça zordur. Bunun yanında bölme işlemi de ancak ustaların yapabileceği bir şeydir. Hesap makinesi, abaküsün gelişmiş halidir. Hesap makinesiyle daha büyük rakamlar ve daha çok işlem yapabilmektedir. Abaküsle yapılan işlemlerde bazı yanlış sonuçlar elde edilmiyor değil ama hesap makinesi gibi mekanik bir aletin değişken aşamalarının kontrole izin vermemesi hesap makinesi için bir olumsuzluktur.

**Yukarıdaki parçada aşağıdakilerin hangisinden bahsedilmemiştir?**

- A) Abaküsün sayma tahtasından farkına  
B) Abaküsün isminin nereden geldiğine  
C) Abaküsün insan için bir yenilik olduğuna  
D) Hesap makinesiyle çarpanlara ayırmanın kolaylığına  
E) Hesap makinesiyle büyük işlemler yapıldığına

18. (I) Hepimiz, özellikle ortaöğretimdeki öğrencilik hayatımızda, öğretmenlerimizin önerdiği bazı kitapları okuyup özetlerini çıkartmış ya da tanıtmışızdır. (II) Bu çalışmalar, genelde Türkçe, Türk dili ve edebiyatı ve kompozisyon derslerinde gerçekleştirilmektedir. (III) Roman özetlerini kapsayan bazı Türkçe kitapların olduğu bilinmektedir. (IV) Bu derslerdeki çalışmalar, genelde edebî eserlerle sınırlı olup bir hikâye ya da romanın özetlenmesi biçiminde olabilmekteydi. (V)Bazen öğrenciler, bu tür çalışmalarını söz konusu roman ve hikâyeyi okumadan, varsa piyasadaki özetlerinden yararlanarak yapabilmekteydi.

**Bu parçada numaralanmış cümlelerden hangisi düşüncenin akışını bozmaktadır?**

- A) I B) II C) III D) IV E) V

19. Türk milleti tarihinin ilk devirlerinden itibaren orduya önem vermiş, düzenli askerî teşkilatlar kurmuştur. İslam öncesi Türk devletlerinde her Türk asker; yöneticilerde her zaman savaşa hazır komutan sayılmıştır. Devlet başkanı konumundaki kağan aynı zamanda kumandan kabul edilmiştir. Görüldüğü gibi eski Türklerde askeri yönetimle devlet yönetimi iç içe olmuştur. Askerlik Türklerde milli bir görev sayıldığı için, halk ve ordu diye bir ayrım yoktur. Ordu ücretli değildi; dolayısıyla askerlik hizmetinden dolayı kimse devletten ücret almazdı. Türkler de herkes savaş sanatını bilir, her zaman baskına hazır tedbirli yaşayan halk, savaş zamanı silahlanarak hemen orduya meydana getirirdi. Eski Türkler çocuklara küçük yaştan itibaren ata binmeyi ve ok atmayı öğretmişler; askeri eğitimi günlük hayatın bir parçası haline getirmişlerdir.

**Bu parçadan aşağıdakilerden hangisi çıkarılamaz?**

- A) Türklerde askeri ve devlet yönetimi iç içedir.  
B) Türklerde halk ve ordu diye bir ayrım yoktur.  
C) Türklerde askeri eğitim günlük hayatın bir parçası olarak görülmektedir.  
D) Türkler her an savaşa hazır tedbirli yaşayan bir millettir.  
E) Türkler tarihe damga vurmuş ve her daim düşmanlarının yüreklerine korku salmıştır.

20. Yağışlı bir bölgedeki mimari eserlerin ham maddesi ağaç iken yarı kurak iklimlerde mimarî yapıların ham maddesi kerpiç veya topraktır. Dünyada balıkçılığın bir numaralı merkezi olan İskandinav ülkelerinde balık ile ilgili atasözleri ve özdeyişler vardır. Doğu Karadeniz bölgesinde hamsi ile ilgili birçok sözün ve yemeğin olduğu gibi. Nitekim Trabzon'da balık avlama davranışlarından kolbastı oyunu doğmuştur. Bölgelerin sosyal hayatı uğraş alanlarına göre, coğrafyanın sunduğu imkân ve olanaklarına göre gelişir. Bizim yaşadığımız coğrafyada da Ünye, Fatsa, Ordu, Giresun gibi yerlerde de sosyal hayat ve yaşayış fındık üzerinedir. Bu da bölgemizin kültürünü oluşturup ülkemizin kültürüne zenginlik katmaktadır.

**Bu paragrafın ana fikri aşağıdakilerden hangisidir?**

- A) Yaşanılan coğrafyanın gündelik yaşama, kültüre etkisi vardır.  
B) Komşu milletlerin kültürleri birbirleriyle etkileşim içerisindedir.  
C) Yapılan ticari faaliyetler, savaşlar ve geziler kültürel öğelere çeşitlilik kazandırır.  
D) Kültürün oluşumunda dil çok önemli bir etkidir.  
E) Kültür bir milleti diğer milletlerden ayıran maddi manevi öğeler bütünüdür.

21. Türk Yurdu dergisi, Türk Yurdu Cemiyetinin yayın organı olarak yayımlanmaya başlandı. Yayımlarını Yusuf Akçura üstlenmiştir. Daha sonra Mehmet Emin Yurdakul ve Celal Sahir Erozan bu görevi üstlenmiştir. Türkoloji araştırmalarına yer veren Ziya Gökalp bu dönemde çok okunmuştur. Gökalp'in araştırmaları edebiyatımızda tatlı rüzgârlar oluşturmuştur. Dile çok önem veren Ziya Gökalp Türk dili hiçbir dili taklit etmemelidir görüşünü şiddetle savunmuştur. Bu bağlamda çok acı konuşur. Türk dili diğer dillere karşı kendini savunmalıdır.

**Bu metinle ilgili aşağıdakilerden hangisi söylenemez ?**

- A) Çoğullaştırmalara yer verilmiştir.  
B) Ad aktarılması kullanılmıştır.  
C) Duyu aktarımı yapılmıştır.  
D) Kişileştirme yapılmıştır.  
E) Dolaylama vardır.

22. Niyetim, gişedeki memura ilk trenin nereye olduğunu sormak, onun vereceği cevap ne olursa olsun “tamam” demektir. Önümde sürekli burnunu çeken yaşlı adamın ardından ilk trenin nereye gideceğini sordum memura. “Kars” dedi zeytin ekme kokan bir nefesle. Biletimi elimde tutarken Hümeysra’dan “Sessiz Gemi” çalan büfeden, geceden kaldığı aşikâr sosisli sandviç aldım. Kar, rüzgârdan yüz bularak hızlanıyordu. Siyah paltomun gereğinden geniş yapılmış yakalarını kaldırıp banklarda oturanları izleyerek yedim sandiviçi. Çaprazımda oturan kadın Filiz Akın’ın kötü bir kopyasıydı. Yuvarlak ben çantasını kucağına bastırılmış, yolculuk yüzünden ihmal ettiği uyku perisinin gönlünü alıyordu.

**Aşağıdakilerden hangisi yukarıdaki metinde kullanılan anlatımla ilgili söylenemez?**

- A) Anlatıcı metnin kahramanıdır ve olay birinci tekil kişinin bakış açısıyla anlatılmıştır.  
B) Özel ad kullanarak anlatımı güçlendirmiştir.  
C) Betimlemelere yer verilmiştir.  
D) Benzetme ve kişileştirme kullanılmıştır..  
E) Alıntı yapma tekniğinden yararlanılmıştır.

23. I. Dağları aştığınızda, tertemiz havası, yemyeşil bitki örtüsü, altın renkli doğal kum plajları, pırıl pırıl denizi, tez canlı, mert insanları ile Karadeniz karşılıyor sizi.  
II. Hemşire, babama ilaçları mutlaka zamanında içmesi gerektiğini tembih etti.  
III. Bir an için kendinizi masmavi denizin içinde, kızgın güneşin altında düşünün.  
IV. Bu kadarlık bir ücrete hayatta çalışmam deyip işi bıraktı.  
V. İşveren olarak herkesi işten atacağımızı biz mi söylemişiz?

**Yukarıdaki numaralandırılmış cümleler aşağıdaki şıklardan hangisiyle eşleştirilmez?**

- A) Küçümseme  
B) Sayıp dökmelerden yararlanma  
C) Dolaylı anlatım  
D) Varsayım  
E) Yadsımak

24. Tasarruf kişinin elinde bulunan şeylerin kıymetini bilmesi; onları müsrifçe harcamadan birikim sağlayabilmesi demektir. Atalarımız gelir gider ne kadar çok olursa tutumlu davranılmazsa hiçbir işe yaramaz anlamında işten artmaz dıştan artar (I) demişlerdir. İnsanlar fırsatları değerlendirmeli; karşısına çıkan imkanlardan yararlanmalı su akarken testisini doldurmalıdır (II). Bugünün yarını da var savurganlık yapıp elindekini harcayanlar bol bol yiyen bel bel bakanlardır (III). Harcamaları yerli yerinde kararında yapmalı çoğu zarar azı karar (IV) misali olmalıdır. Bütün bu ifade edilenlere dikkat etmeyenler müşkül durumda kalabilirler. Statülerini ve toplumda var olan yerlerini kaybedebilirler. Böyle durumlarda söylenecek en güzel sözlerden bir ise al elmaya taş atan çok olur (V) sözüdür.

**Parçada numaralandırılmış ifadelerden hangisi kendinden önce gelen anlatılanlarla uyusmamaktadır?**

- A) I B) II C) III D) IV E) V

25. I. Yaptığım bunca hatadan dolayı kimse bana yardım edemez.  
II. En büyük yanılığım koşulsuz sevmektir.  
III. Sevmek suç muydu?  
IV. Sevmek suçsa suçluyum.  
V. Bu dünyadaki en büyük suçlu benim

**Yukarıdaki metinde numaralandırılmış cümlelerle ilgili olarak aşağıdakilerden hangisi yanlıştır?**

- A) I. cümlede bir tane birleşik yapıtlı fiil kullanılmıştır.  
B) II. cümlede yüklemi tür olarak isimdir.  
C) III. cümlede yan cümlecik özne görevinde kullanılmıştır.  
D) IV. cümlede iki tane ek fiil kullanılmıştır.  
E) V. cümlede yüklemi zamir olan üç ögeli cümledir.

26. (I) Edebiyatımızda yabana atılmayacak bir yeri var Atilla İlhan’ın. (II) Bu ilgiyi şaşırıcı bulamayız. (III) Üç çeyrek yüzyıllık bir yaşam, yarım yüzyıllık aşkın süreye uzanan yoğun bir üretim. (IV) Atilla İlhan’ın şiiri, I. Yeni’yle II. Yeni arasında önemli bir yer tutuyor. (V) Ayrıca şiirden romana, tarihten bilime, ekonomiden siyasete son derece geniş bir sahada yer buluyor.

**Yukarıda numaralanmış cümlelerin hangisi, kendinden önceki cümlelerin nedeni durumundadır?**

- A) I B) II C) III D) IV E) V



27. Bir merhamettir yanan, kurak odaların,  
İsli lambalarda, isli lambalarda
- Gidip gelen her yüzden gizli bir akis kalmış  
Küflü aynalarda, küflü aynalarda
- Bir sırrı ne diye aldı terlikler tıprı tıprı  
İzbe sofralarda, izbe sofralarda
- Yukarıdaki şiirde aşağıdaki ses olaylarından hangisi yoktur ?**

- A) Ünlü türemesi  
B) Ünlü daralması  
C) Ünsüz değişimi  
D) Ünsüz benzeşmesi  
E) Ünlü düşmesi

28. Yakası kapalı kahverengi çuha elbisesinden bir odacı, bir kavas, yahut kibar bir evde uşak olduğu anlaşılan genç, iriyarı, yakışıklı bir adam bu caddede her sabah küçük bir köpek gezdirir. Açık kahverengi tüyleriyle uzun kulakları yerlere kadar sarkan ve yüksekliği bir karıştan fazla olmayan köpek, meşin tasmaına bağlı yine meşinden örme bir yuların arkasından tıpış tıpış gider. (I) Adam, yürüyüşünü köpeğine uydurmuştur. (II) O biraz duraklayacak olsa kendisi de bekler. (III) Köpeğin keyfi yerine gelip tekrar yürümeye başlayınca o da yürür. (IV) Serince havalarda köpeğin üzerinde kenarları lacivert şeritli kahverengi çuhadan güzel bir hırka vardır. (V) Hayvanın dört bacağından geçip karnında düğmelenen ve sırtında kalıp gibi yapışmasına bakınca usta bir terzi elinden çıktığı anlaşılan bu hırka pırıl pırıl fırçalanmıştır. Köpeğin, tüyleri de güneşte tertemiz parlar.

**Yukarıdaki metin, iki paragrafa ayrıldığı takdirde ikinci paragraf, hangi rakamın bulunduğu noktadan başlamalıdır?**

- A) I B) II C) III D) IV E) V

29. Kömür gözlüm niçin ve nedendir?  
(I)  
Bu geceki halim nedendir?  
(II)  
Yanmak derdini çetin derler.  
(III)  
Ayrılığın derdine doyamadığım.  
(IV) (V)

**Yukarıdaki metinde altı çizili olan kelimeleri yapıları bakımından eşleştirildiğinde hangisi dışta kalır?**

- A) I B) II C) III D) IV E) V

30. Mesafeler bir nokta halinde küçültecek kül rengi istasyonda mendil sallayan beni.

**Aşağıdaki cümlelerden hangisi öge sıralanışı bakımından yukarıdaki cümleyle aynıdır?**

- A) Yalnız bizim varlıklar içinde kendi değerliyle ölçülmeyen.  
B) Güzelliğe kimi insanlar çok önem vermezdi önceden.  
C) Zaman çaresizce bağışladı maşuk yolunda gönlümü.  
D) Sıcaklar tüm şehri kasıp kavurduğunda yaylaları özlüyorum.  
E) Buralara hemen hemen hiç kar yağmazdı kış boyunca.

31. Sanatın zirvesi, ruhun zirveye ulaşmasıyla aynı zamana rastlar.

**Aşağıdakilerden hangisi, anlamca bu cümleyle en yakındır?**

- A) Sanatın gelişmesinin de kendine özgü koşulları vardır.  
B) Sanatın gelişmişliği ile toplumun ruhsal gelişmişliği arasında koşutluk vardır.  
C) Sanatı doğuran temel güç, toplumun ekonomik gelişmişliğidir.  
D) Sanat, ruhsal yönden gelişmiş toplumlarda daha çok sevilir.  
E) Sanatçının ruhsal zenginliğini, toplumun gelişmişliği besler.

32. Yaşar Kemal ( ) bir Türk köylüsünde de bir Shakespeare kişinin yaşayabileceğini gösteriyor bu romanıyla. Gücü, yaşantısına bağlılığından geliyor ( ) Lukacs'ın bir sözünü anmanın yeridir ( ) "Edebiyat gerçek yaşantıya dayanır ( ) kararlar, ne kadar iyi niyetle varılmış olurlarsa olsunlar ( ) yaşantının yerini tutamazlar."

**Yukarıda parantez içerisinde boş bırakılmış yerlere sırasıyla hangi noktalama işaretleri getirilmelidir?**

- A) (,)(.)(:)(,)(;)  
 B) (,)(.)(:)(,)(.)  
 C) (;)(.)(,)(;)(.)  
 D) (,)(.)(;)(,)(.)  
 E) (,)(.)(.)(,)(;)

33. **Aşağıdaki cümlelerin hangisinde yazım yanlışı yapılmamıştır?**

- A) Akşam üstü Beyoğlu'nda bir kahvede dinleniyorlar sonra vapurda buluşuyorlardı.  
 B) Uzak akrabası emekli paşa, yarı sakat yeni yetmeye yardım severlikle karışık merhamet duyar.  
 C) Neriman Beyoğlu'ndan Macit'in otomobiliyle geceyarısı evine döner.  
 D) Handan'la ardarda yazılmış Yeni Turan, Adıvar'ın değişik yorumlarla değerlendirilmiş bir romanıdır.  
 E) Efruz Bey her biri ötekini bütünleyen roman tekniğine uygun yazılmış bir eserdir.

34. (I) Bankacılık sektörü (,) Türk ekonomisinde artık kendine haklı bir yer edindi. (II) Son yıllarda yapılan çalışmalarla bu sektör büyüdü (,) gücüne güç kattı. (III) Sermaye piyasası (,) ülkemiz dışında gelişen gelişmeleri yakından takip ediyor. (IV) Piyasaların kendini geliştirmesi (,) kendi alanıyla ilgili yasaları hızla uygulaması sektörü diri tutmakta. (V) Bu çalışmalar neticesinde Türk ekonomisinin dış dünyadaki itibarı artmış (,) ülke ekonomisi herkesin takdirini kazanmıştır.

**Numaralandırılmış cümlelerde virgülün kullanım alanları ikişerli gruplandırıldığında hangisi dışta kalır ?**

- A) I B) II C) III D) IV E) V

35. (I) Doğduğum yer olan Gümüşhane'de kışları soğuk geçirdi. (II) İlkokula giderken boyumuzca kar yağdığını anımsıyorum. (III) Bizden büyük ağabeylerimiz önden giderek yolları açardı, biz de bu yoldan düşe kalka okulumuza giderdik. (IV) O günlerde yaşadığımız zorluklar bizi hayallere sığınmaya zorlardı. (V) İlk şiirlerimi ve hikâyelerimi o yıllarda yazmaya başlamıştım.

**Yukarıdaki parçada numaralanmış cümlelerle ilgili aşağıdakilerden hangisi yanlıştır?**

- A) I. cümlelerin yüklemi birleşik zamanlıdır.  
 B) II. cümlede birden fazla fiilimsi vardır.  
 C) III. cümleler etken çatılıdır.  
 D) IV. cümledeki yüklem geçmiş zamanın hikayesiyle çekimlenmiştir.  
 E) V. cümlede işaret sıfatı kullanılmıştır.

36. (I) Uzun zaman önce, küçük bir erkek çocuğunun çok sevdiği ve çevresinde her gün oyunlar oynadığı büyük bir elma ağacı vardı. (II) Çocuk ağacın tepesine tırmanır, ağacın gölgesinde uzanıp kestirirdi. (III) Ağaç da küçük çocukla vakit geçirmekten çok hoşlanırdı. (IV) Günler aylar birbirini kovaladı ve çocuk büyüdü. (V) Ağaç da geçen zamana dayanamayıp iyice beli bükülmüştü.

**Bu parçada numaralanmış cümlelerle ilgili olarak aşağıdaki yargılardan hangisi yanlıştır?**

- A) I. cümle yüklem türüne göre isim, yapısına göre birleşik, anlamına göre olumlu cümledir.  
 B) II. cümle yapısına göre öznesi ortak bağımlı sıralı cümledir.  
 C) III. cümle yapısına göre birleşik, anlamına göre olumlu, yüklemine yerine göre kurallı cümledir.  
 D) IV. cümle bağımsız bağlı cümledir.  
 E) V. cümle yapısına göre birleşik anlamına göre olumsuzdur.

37. Yılların ardından değişen sadece yüzler değil. Konu olan yitirdiğimiz nesnelere değil, kendimizi yitiriyoruz. Bu ne idüğü belirsiz yalınlıkta ben kendi fotoğraflarıma bakarak bir şeyler çıkarmaya çalışıyorum. Yıllar öncesinin o afacan çocuğu değilim artık mesela, şimdi güldüğüm zaman bir neden istiyorlar; suratımı asıyorum, bir açıklama bekliyorlar. Yıllar öncesinin sevimli öğrencisi de değilim. O zaman evimi özlediğimde ağlayabiliyordum, şimdi ağlayınca “Çocuk musun?” diyorlar. Ama ben de uydum onlara, uzun zamandır bir damla yaş akmadı gözümden, çok istedim ama olmadı. Biliyorum, değişen sadece yüzler değil, benim değişen ve yüzümün yaptığı sadece buna uyum sağlamak. “Bat dünya, bat !” Ama ben nereden bileceğim. Yazmayalı çok oldu, yazar eskilerini ne yapıyorlarsa onlardan olmak istiyorum artık. Mümkünse tekrar yazmak istiyorum, yaşadım diyebilmek için ama bunca şey izin verecek mi acaba? Yazmak, yaşamaktır; değişmek, böylece değişmek, ölüm.

**Aşağıdaki seçeneklerden hangisi, bu paragrafta düşüncelerini ifade eden yazarın özelliklerinden biri değildir?**

- A) Çocukluk günlerine özlem duymaktadır.
- B) Çevresindeki insanların baskılarına boyun eğmemektedir.
- C) Uzun zamandan beri yazarlık yapmadığı için üzülmemektedir.
- D) İnsanların anlayışsızlığından rahatsızdır.
- E) Yaşamı anlamlı kılabilecek en önemli eylemin yazmak olduğunu düşünmektedir.

38. I. Avlu bir uzun yol... Tuğla döşeli,  
Kırmızı tuğlalar altı köşeli
- II. Dua, dua eller karıncalanmış,  
Yıldızlar avuçta, gök parçalanmış
- III. Ana rahmi zahir, şu bizim koğuş;  
Karanlığında nur, yeniden doğuş...
- IV. Duvar, katil duvar, yolumu biçtin!  
Kanla dolu sünger... Beynimi içtin!

- V. Saat beş dedi mi bir yırtıcı zil;  
Sayım var, Malta'da hizaya dizil!

**Yukarıdaki numaralandırılmış metinlerden hangisinde mecazlı bir söyleyiş yoktur ?**

- A) I      B) II      C) III      D) IV      E) V

39. Divan nesri şiir dili ilk başlangıçta sade olmasına karşın 15.yüzyıldan sonra giderek ağırlaşmıştır. Nesir alanında önemli isimlerden olan Sinan Paşa eserlerinde İslami ahlak üzerinde durur. Divan edebiyatında düzyazıya inşa, düzyazı yazana münşi, düzyazıların toplandığı esere ise münşe denir. Uzun cümleler, imgeli ifadeler, uyaklı söyleyişler, divan nesrinin belirleyici özelliklerindedir. “Şikayetname, Hişt Behişt, Tazarrunname, Kabusname” gibi eserler divan nesrinde yazılan önemli eserlerdir.

**Yukarıdaki paragrafta aşağıdaki cümlelerde belirtilen özelliklerden hangisi yoktur?**

- A) Olumlu ve olumsuz eleştiri yapılmıştır.
- B) Sanatçının üslubu ile ilgili özelliklere değinilmiştir.
- C) Tanımlamalar yer verilmiştir.
- D) Niteleyici sözcüklerden yararlanılmıştır.
- E) Örneklemeyle yararlanılmıştır.

40. Şiir yazılırken şair etkileyciliği amaçlamamalıymış peki neyi esas amaç kabul etmeliymiş. Estetik duygulardan uzak bir anlam ve etkileycilikten uzak bir üslupla şiir yazılabileceğini düşünebilir miyiz? Bence düşünülemez. Şiirde kafiye, redif ve diğer şekilsel özellikler bir nebze önemli olsa da günümüz okuru artık bunları aramamaktadır. Bu özellikler olsa eski halk edebiyatı zevkini arayanları mutlu eder. Bu şiirlere günümüzde çok az rastlanılmaktadır. En çok satılan şiir kitapları arasında Sevdâ Sözlere / Cemal Süreya, Hasretinden Prangalar Eskittim / Ahmed Arif, Yalnızlık Paylaşılmaz / Özdemir Asaf gelmektedir.

**Yukarıdaki metnin anlatımında özellikle aşağıdakilerden hangisine başvurulmuştur?**

- A) Örneklendirme-tanık gösterme
- B) Örneklendirme-tartışma
- C) Açıklama-betitleme
- D) Tanımlama-tartışma
- E) Tanık gösterme-benzetme



## SOSYAL BİLİMLER

1. Bu testte sırasıyla, Tarih (5), Coğrafya (5), Felsefe (5), Din Kültürü ve Ahlak Bilgisi (5), alanlarına ait toplam 20 soru vardır.  
2. Cevaplarınızı, cevap kâğıdının Sosyal Bilimler Testi için ayrılan kısmına işaretleyiniz.

1. "İlerleme, değişmekten geçer ama bellek gücüne dayanır. Geçmiş anımsamayanlar onu tekrarlamaya mahkumdur."

**ABD'li filozof G. Santayana bu sözü ile tarih biliminin hangi özelliğine vurgu yapmıştır?**

- A) Geçmişten ders çıkarma  
B) Tarihi bilgileri güvenilir kaynaklara dayandırma  
C) Olayları o günün şartları içinde değerlendirme  
D) Objektif olma  
E) Tarihi bilgilerin değişebilir olması

2. İtilaf Devletleri 30 Ekim 1918 tarihinde imzalanan Mondros Ateşkes Antlaşması'na dayanarak Anadolu topraklarını işgal etmeye başlamışlardır. Bu işgal hareketlerinin Türk milletinde;  
I. Milliyetçilik  
II. Osmanlıcılık  
III. Bağımsızlık

**düşüncelerinden hangilerinin güç kazanmasına sebep olduğu savunulabilir?**

- A) Yalnız I  
B) Yalnız II  
C) I ve II  
D) I ve III  
E) II ve III

3. İslamiyet'in Arap Yarımadası'nda yayılmaya başlaması ile birlikte bölgede siyasi, sosyal, kültürel ve dini anlamda önemli değişimler yaşanmıştır.

**Aşağıdakilerden hangisi Arap Yarımadası'ndaki bu değişimler arasında gösterilemez?**

- A) Kadınlara verilen değerlerin artması  
B) Mekke'nin dini ve ticari bir merkez haline gelmesi  
C) Bölgede siyasal birliğin sağlanması  
D) Bölgede tek tanrı inancının yaygın hale gelmesi  
E) Sınıfsal ayrımların giderek azalması

4. **Ayşe:** Rumeli Eyaleti veya Rumeli Beylerbeyliği, 1362 yılında I. Murad zamanında kurulan, Osmanlı Devleti'nde kurulan ilk eyalettir.  
**Murat:** Anadolu Beylerbeyliği ise I. Bayezid ise 1393 yılında kurulmuştur.

**Yukarıdaki bilgilere göre ;**

- I. Osmanlı Devleti ilk olarak Batı yönünde genişlemeye öncelik vermiştir  
II. Anadolu Türk Beylikleri büyük ölçüde yönetim altına alınmıştır  
III. Bütün seferler gaza ve cihat anlayışı ile yapılmıştır

**yargılarından hangilerine ulaşılabilir?**

- A) Yalnız I  
B) Yalnız II  
C) I ve II  
D) I ve III  
E) I, II, III

5. Sultan V.Mehmet Reşat (1909-1918) zamanında bastırılan madeni paranın üzerinde hürriyet, musaavaat (eşitlik) ve adalet ifadelerinin yazıyor olmasında **aşağıdaki düşüncelerden hangisinin devlet yönetiminde etkisi olduğunun bir göstergesidir?**

- A) Osmanlıcılık  
B) İslamcılık  
C) Türkçülük  
D) Turancılık  
E) Batıcılık

6. Granit kayacı; lavların yerkabuğunun derinliklerinde soğumasıyla oluşmuş iç püskürük (derinlik) kayaçlarındandır. Ancak iç püskürük kayaç olmasına rağmen yer yüzeyinde de granit kayaçlarına rastlanır.

**Granit kayaçlarına yer yüzeyinde de rastlanması aşağıdakilerden hangisi ile açıklanabilir.**

- A) Kaplıca sularıyla eriyip yeryüzünde soğuması.  
 B) Dış kuvvetlerin yer yüzeyini aşındırması.  
 C) Derin sondajlar açılarak yer yüzeyine çıkarılması.  
 D) Başkalaşıma uğrayarak yeryüzüne çıkması.  
 E) Yüksek sıcaklık ve basınç altında kalmaları.

7. Bölge kavramları her zaman kesin çizgilerle ayırt edilemez. Bazı bölgelerin sınırları birbirinin sınırları içine girer, birbirleriyle çakışır.

**Aşağıda birbirleriyle eşleştirilmiş bölgelerden hangilerinin sınırları çakışmaz?**

- A) Ovalık Bölge – Seyrek Nüfuslu Bölge  
 B) Akdeniz İklim Bölgesi – Maki Bölgesi  
 C) Dağlık Bölge – Seyrek Nüfuslu Bölge  
 D) Sanayi Bölgesi – Sık Nüfuslu Bölge  
 E) Turizm Bölgesi – Ticaret Bölgesi

8. I- Dünyanın küresel şekli  
 II- Dünyanın eksen hareketi  
 III -Dünyanın eksen eğikliği ve yıllık hareketi

**Yukarıdaki belirtilen coğrafi durum ve olayların üçünün de ortak olarak aşağıdaki sonuçlardan hangisi ya da hangileri üzerinde etkili olduğu söylenebilir ?**

- I. Mevsimlerin oluşumu  
 II. Cisimlerin gölge boyu değişimi  
 III. Sıcaklığın dağılışı  
 IV. Gece-Gündüz sürelerinin değişimi

- A) Yalnız I  
 B) I ve II  
 C) Yalnız III  
 D) II ve III  
 E) III ve IV

9. Ülkemizde Bakanlar Kurulu Ekim 2017 'de aldığı yaz saati uygulamasına devam edilmesi ve geri saat uygulamasının kaldırılması kararını almıştır. Bu karar doğrultusunda ülkemizde GMT +3 zaman diliminde yer alan 45° D meridyenindeki İğdir ilinin yerel saati bütün ülkemizde ortak saat olarak kullanılmaktadır.

**15 Haziran tarihinde başlangıç saat diliminde yer alan İngiltere'nin Londra şehrinde oynanan Şampiyonlar Ligi Final karşılaşması Londra saatine göre 19:00'da başlamıştır. Aynı anda Türkiye'de canlı olarak yayınlanacak olan karşılaşma Türkiye saati ile kaçta başlamıştır?**

- A) 20:30  
 B) 22:45  
 C) 23:50  
 D) 22:00  
 E) 21:00

10. Düzce İl Millî Eğitim Müdürlüğü'nün 2018 yılı Haziran ayında öğrenciler için düzenlediği yurt dışı gezilerine katılan beş grubun gezi izlenimleri aşağıda verilmiştir.

**Akçakoca Grubu:** Bölgede iğne yapraklı ağaçlardan oluşan gür ormanlar bulunuyordu . Gündüz çok uzundu.

**Gölyaka Grubu:** Bölgede ikincil ve üçüncül ekonomik faaliyetlerin yaygın olduğunu, nüfusun çok kalabalık olduğunu gördük.

**Kaynaşlı Grubu :** Haziran ayında olmamıza rağmen hava soğuk ve yağışlı geçti.

**Cumayeri Grubu:** Otelimize yerleştiğimiz günün sabahı büyük bir yer sarsıntısı ile uyandık, tsunami olma ihtimali nedeniyle sahilden uzaklaşmamız istendi.

**Çilimli Grubu:** Her günümüz sıcak ve yağışlı geçmişti. İlginç olan gündüzlerin hep 12 saat olmasıydı.



Yukarıdaki dünya haritası üzerinde gezi gruplarından hangisinin gittiği yer taralı olarak belirtilmemiştir.

- A) Akçakoca Grubu  
B) Çilimli Grubu  
C) Cumayeri Grubu  
D) Gölyaka Grubu  
E) Kaynaşlı Grubu

11. I. "Ahlak insanını güdülerini köreltir , insanın özgürlüğünü sınırlar. Özgürlüğü sınırlayan bu unsurları yok sayıp, özgür atılımlar halinde olursa değer yaratıp kendini gerçekleştirebilir. (F. Nietzsche)

II. "Bir Müslüman kendisi için istediğini diğer bir Müslüman kardeşi için istemedikçe gerçek Müslüman sayılmaz." (Hz. Muhammet)

III. "İnsan kör bir tabiatın emrine verilmiş kuru yaprak gibidir rüzgar nereye sürüklerse oraya gider." H. Bergson

IV. " İnsan insanın kurdudur. Bir kişi kendi çıkarlarını gerçekleştirmek isterken diğerine zarar verir." (T. Hobbes)

V. " İnsan acıdan kaçıp zevk veren şeylere yönelirse mutlu olabilir." (Aristippos)

**Yukarıda örneklerde ahlaki görüşler ve temsilcileri verilmiştir Bu görüşler düşünürleriyle eşleştirildiğinde hangisi yanlış olur?**

- A) I. Anarşizm - F. Nietzsche  
B) II. Utilitarizm - Hz. Muhammed  
C) IV. Egoizm- T. Hobbes III. Fatalizm- H. Bergson  
D) IV. Egoizm- T. Hobbes  
E) V. Hedonizm-Aristippos

12. Normallik toplumun ortak duyuş , düşünüş davranış kalıplarına uygun hareket etmek iken , anormallik toplumun ortak duyuş düşünüş davranış kalıplarından istenmeyen yöndeki sapmalardır.

**Bu açıklamalar doğrultusunda "Düğüne giden oynar cenazeye giden ağlar" atasözünde bilginin doğruluk ölçütlerinden daha çok hangisinin önemi belirtilmiştir ?**

- A) Uygunluk  
B) Tümel Uzlaşıcılık  
C) Apaçıklık  
D) Yararlılık  
E) Tutarlılık

13. İmmanuel Kant “Salt (Teorik ) Aklın Tenkidi” adlı eserinde kendi aklını mahkemeye çıkarır. Burada yargılayan da akıldır, yargılanan da. Kant, eleştirisine şöyle başlar: “Bilgi deneyle başlar fakat deneyden gelmez ; duyu verileri ve aklın kalıplarının işletilmesiyle doğru bilgiye ulaşılır.”

Kant “Aklın Müdrakesi(idraki) Üzerine Kurallar “ adlı yazısında ise , “akıl ve duyu bize ancak fenomen aleminin bilgisini verebilir. Numen (Aşkın) alemin bilgisini veremez ; o halde metafizik ilim olarak mümkün değildir” şeklinde özetler.

**İ.Kant, bu iki paragrafta sırasıyla bilgi felsefesinin hangi iki sorusuna cevap vermiştir.**

- A) Bilginin sınırı- Kaynağı
- B) Bilginin değeri—Sınırı
- C) Bilginin doğruluğu –Değeri
- D) Bilginin imkanı – Doğruluğu
- E) Bilginin kaynağı – Sınırı

14. R. Descartes “Metod Üzerine Konuşmalar “ adlı eserinin beşinci bölümünde teolojiye ait görüşlerini belirtir. Amacı açık seçik (kesin) bilgiyi yakalamaktır. Bu işe de şüphe ile hiçbir şey bilmediğini farz ederek başlar, buradan “Düşünüyorum o halde varım ” entimemine (kıyas) ulaşır. Ancak benim düşünceme ve bedenime baktığımda o kadarda mükemmel değil , mükemmel olanda eksiklik, hata olamaz. O halde, benim zihnime ve bedenime bu düşünceyi yerleştiren benden daha mükemmel bir varlık olmalıdır .” diyerek Tanrı’nın bilgisine ulaşır.

**Descartes, bu akıl yürütmede Tanrı’nın varlığını ispatlamada hangi delili kullanmıştır?**

- A) Teolojik kanıt
- B) Kozmolojik kanıt
- C) Ontolojik kanıt
- D) Amaç ve düzen kanıtı
- E) İnanç kanıtı

15. J.J. Raussau ve T, Hobbes devletin anlaşma ve sözleşmelerden doğan yapma bir varlık olduğunu belirtmişlerdir, T,Hobbes “İnsanlar doğal halde yaşarlarken birbirlerine zarar verdiler, bunu önlemek için aralarında anlaşış ,bir üst kurul hakem olarak devleti oluşturdular.

J.J. Rauusau ’ ya göre insanlar tek başlarına ihtiyaçlarını gideremediler , farklı meslekler farlı kişiler tarafından yerine getirilerek devleti kurdular.

**Bu iki düşünür, devletin anlaşma ve sözleşmelerden doğan yapma bir varlık olduğunu belirtirken hangi iki kavrama dayandırıldığı sırasıyla belirtilmiştir ?**

- A) İş bölümü- İş birliği
- B) İş birliği- İş bölümü
- C) İş birliği- dayanışma
- D) Dayanışma-iş birliği
- E) Toplumsal norm –Toplumsal denetim

16. “İman edip iyi işler yapanlara ne mutlu! Varılacak güzel yurt da onlar içindir.” (Ra’d suresi, 29. ayet.)

“Ey iman edenler! Yapmayacağınız şeyleri niçin söylüyorsunuz? Yapmayacağınız şeyleri söylemeniz, Allah katında büyük bir nefretle karşılanır.” (Sâff suresi, 2-3. ayet.)

**Yukarıdaki ayetlerin vermek istediği mesajı en iyi ifade eden cümle aşağıdakilerden hangisidir**

- A) İnsan güzel ahlaklı olmalıdır.
- B) Allah katında en büyük nefret yalan söylemektir.
- C)Gidilecek en güzel yer cennettir.
- D)İman edenlere ne mutlu.
- E) İnançlı insan yapmayacağı şeyleri söylenmemelidir.

17. Ünlü sosyolog Max Müller bir sözünde şöyle demiştir. “Din duygusu insanın yaratılışından gelen bir olgudur. İnsan, doğası itibarıyla her zaman kendisine sığınacağı, dua edip yalvaracağı yüce bir varlığa inanma gereği duymuştur.”

**Bu sözde anlatılan kavram aşağıdakilerden hangisidir?**

- A) Abid B) Fitrat C) Riya D) İhsan E) Takva

18. Türkler arasında yetişen ilim adamları, sanatçılar ve edebiyatçılar yaptıkları çalışmalar ve ortaya koydukları eserlerle İslam kültürünün gelişip zenginleşmesini sağlamışlardır. Türklerin İslam medeniyetine katkılarını; dinî ilimler, pozitif ilimler, sanat ve edebiyat alanı olmak üzere üç grupta ele alabiliriz.

**Aşağıdakilerden hangisi Türklerin İslam medeniyetine Dini ilimler alanındaki katkılarından biridir?**

- A) Mâturidi'nin Kitabu't-Tevhid adlı eseri  
B) İbni Sina'nın “el-Kanun fit Tıp” adlı eseri  
C) Harezmi'nin “Hisâbü'l Cebr vel Mukabele” adlı eseri  
D) Uluğ Bey tarafından Semerkant'ta kurulan rasathane  
E) Evliya Çelebi'nin “Seyahatname” adlı eseri

19. Hz. Muhammed hayattayken Müslümanlar dinî hususlarda öğrenmek istedikleri şeyleri ona soruyorlardı. İslam dinini Peygamberimizin öğrettiği şekilde anlıyor ve yaşıyorlar, onun söylediklerini herhangi bir itirazları olmaksızın kabul ediyorlardı. Bundan dolayı da Hz. Peygamberin sağlığında Müslümanlar arasında dinî konularda görüş ayrılığı yaşanmıyordu. Ancak Hz. Muhammed(s.a.v)'in vefatından sonra İslam dünyasında Mezhep adı verilen dini anlama ve yorumlama konusunda farklılıklar ortaya çıktı.

**Aşağıdakilerden hangisi Mezheplerle ilgili söylenemez ?**

- A) Mezhepler dinî düşüncede zenginlik ve dinde çoğulculuk ortaya çıkartmıştır.  
B) Hiçbir mezhep dinle özdeşleştirilmemelidir.  
C) Mezhepler insan ürünü ve dinin yorumlanma biçimidir.  
D) Mezhepler arasında temel inanç esasları ve ibadetler konusunda önemli görüş ayrılıkları vardır.  
E) Mezhepler İslam'ın ilkelerinin hayata geçirilmesi açısından büyük kolaylık sağlamıştır.

20. **Aşağıdaki ayetlerden hangisi insanın evrendeki konumu ile ilgili değildir?**

- A) “Ben insanları ve cinleri ancak bana kulluk (ibadet) etsinler diye yarattım.”  
(Zâriyât suresi, 56. ayet.)  
B) “Sizi sadece boş yere yarattığımızı ve sizin hâkikaten huzurumuza geri getirilmeyeceğinizi mi sandınız?”  
(Mü'minûn suresi, 115. ayet.)  
C) “Andolsun biz insanı en güzel biçimde yarattık.”  
(Tîn suresi, 4. ayet.)  
D) “Biz, hakikaten insanoğlunu şan ve şeref sahibi kıldık... Kendilerine güzel güzel rızıklar verdik ve onları yarattıklarımızın birçoğundan cidden üstün kıldık.”  
(İsrâ suresi, 70. ayet.)  
E) “Eğer yerde ve gökte Allah'tan başka tanrılar bulunsaydı yer ve gök (bunların düzeni) kesinlikle bozulup gitmişti...”  
(Enbiyâ suresi, 22. ayet.)





## TEMEL MATEMATİK

1. Bu testte sırasıyla, 40 soru vardır.  
2. Cevaplarınızı, cevap kâğıdının Temel Matematik Testi için ayrılan kısmına işaretleyiniz.

1. Balık tutmayı seven Enver ve Ramazan beş gün boyunca aralıksız balık avına çıkmışlardır. Enver her gün bir önceki günün iki katı; Ramazan da her gün bir önceki günün üç katı balık tutabilmektedirler.  
**Enver ve Ramazan birinci gün birer balık tutmuşlarsa beşinci günde ikisi beraber kaç tane balık tutmuşlardır ?**

A) 97 B) 154 C) 194 D) 243 E) 542

2.  $\frac{12}{3x+y} = \frac{28}{3y+z} = \frac{40}{3z+x} = \frac{2}{7}$

eşitliği veriliyor ise;

**x + y + z toplamı kaçtır?**

A) 40 B) 50 C) 60 D) 70 E) 80

3. Yağız bebek tam dolu olan biberonundaki suyun dörtte birini içtikten bir zaman sonra kalan suyun yarısını da içiyor .

**Yağız bebeğin içtiği toplam su miktarının biberonun başlangıçtaki su miktarına oranı kaçtır?**

A)  $\frac{1}{8}$  B)  $\frac{1}{4}$  C)  $\frac{3}{8}$  D)  $\frac{1}{2}$  E)  $\frac{5}{8}$

4. Aşağıda  $y = f(x)$  olarak tanımlanan fonksiyona ait değerler tablosu verilmiştir.

a ve b fonksiyonunun tanım kümesine ait farklı iki eleman ise ;

**(fof)(a) + (fof)(b) işleminin sonucu en çok kaçtır?**

x	1	2	3	4	5	6	7	8	9	10	11	12	13
y	5	12	7	9	2	11	4	10	3	27	10	8	21

A) 48 B) 42 C) 40 D) 38 E) 39

5. Bir okulda yardım amaçlı yapılan bir kampanyada toplanan dört basamaklı  $xy44$  adet oyuncak , 24 öğrencili kardeş köy okulundaki öğrencilere dağıtılacaktır. Oyuncakları dağıtan Elif öğretmen her öğrenciye eşit sayıda oyuncak dağıttıktan sonra geriye ab iki basamaklı sayısı kadar oyuncak kalmaktadır.

**Buna göre ab sayısının alabileceği değerler toplamı kaçtır?**

A) 12 B) 24 C) 36 D) 42 E) 48

6. Ünye Belediyesi , şehir çöplüğündeki hiç üremeyen  $9^{99}$  adet sivrisineği ilaçlama yaparak yok etmek istemektedir. Belediye ilaçlama ekipleri yaptıkları her ilaçlamada sineklerin bir önceki güne göre  $\frac{2}{3}$  ' ünün yok edildiğini gözlemlemişlerdir .

**Belediye ekipleri her gün aynı miktarda ilaçlama yaptığında 196. gün sonunda sineklerin kaç tanesi yaşar ?**

- A) 1 B) 3 C) 9 D) 27 E) 81

7. Yan yana düz bir şekilde dizilmiş 100 tane vazoya Buse sağ baştan başlayarak her üç vazodan birine bir gül , Burcu da sol baştan başlayarak her dört vazodan birine bir karanfil yerleştirmektedir.

**Yerleştirme işlemi bittikten sonra, içinde gül ve karanfil olan kaç vazo vardır ?**

- A) 7 B) 8 C) 9 D) 10 E) 11

8. Kemal evden, her gün tam ders zili çaldığında okulda olacak şekilde çıkıyor . Yolun üçte birini sabit hızla gittikten sonra Matematik proje ödevini evde unuttuğunu fark ediyor ve eve geri dönmeye karar veriyor .

**Kemal'in okula geç kalmaması için bu andan itibaren ortalama hızını ilk hızının kaç katına çıkarması gerekir ?**

- A) 1 B)  $\frac{3}{2}$  C) 2 D)  $\frac{5}{2}$  E) 3

9. 25 dönüm tarlası bulunan Murat'ın yetiştirebileceği ürünler aşağıdaki tabloda verilmiştir .

	Buğday	Mısır	Ayçiçeği	Nohut
Bir dönüşümden alınan ürün miktarı	500 kg	700 kg	300 kg	150 kg
Kg fiyatı	1 tl	1 tl	2 tl	7 tl

Murat ürünlerini şu kurala göre yetiştirecektir.

- En az iki ürün yetiştirilecek.
- Bir ürün ekilecekse en az 5 dönüm olacaktır.

**Murat'ın elinde her üründen 10 dönüme yetecek kadar tohum olduğuna göre , hangi üründen ne kadar ekirse en çok gelir elde eder?**

	<u>Buğday</u>	<u>Mısır</u>	<u>Ayçiçeği</u>	<u>Nohut</u>
A) 10 5		5		5
B) - 10		10		5
C) 10 10		5		-
D) 5 10		10		-
E) -		-		-

10. Beş arkadaşın yaşları ile ilgili aşağıdakiler bilinmektedir.

- Uğur, Ali 'den 5 yaş büyüktür.
- Berkay, Uğur' dan 2 yıl sonra doğmuştur.
- Deniz, Berkay 'dan 1 yaş küçüktür.
- Uğur, Erdem' den 6 yıl önce doğmuştur.

**Bu bilgilere göre yaşı en küçük arkadaş kimdir?**

- A) Uğur B) Ali C) Berkay D) Deniz E) Erdem

11.  $P(x) = x.(x^2-1).(x^2-4).(x^2-9).(x^2-16)$  polinomu veriliyor .

**P(6)**

**P(5) eşitliğini bulunuz.**

- A) 6 B) 7 C) 8 D) 9 E) 10

12. Egemen ve Beril 'in evlerinde X ve Y olmak üzere iki cetvel vardır .

•X cetveli her 15 cm de 3 cm fazla , Y cetveli her 10 cm de 2 cm eksik ölçüm göstermektedir.

•Daha uzun olan Egemen X cetveli ile Beril ise Y cetveli ile boylarını ölçmüşlerdir.

•Gerçek boyları farkı 25 cm ve Beril'in Y cetveli ile yaptığı ölçüm 112 cm dir.

**Buna göre Egemen'in X cetveli ile yaptığı ölçümde boyu kaç cm dir ?**

- A) 206 B) 176 C) 196 D) 198 E) 178

13. A , B ve C adlı üç basketbol takımının kendi aralarında yaptıkları maç ve maçta attıkları toplam sayı aşağıdaki tabloda verilmiştir.

Maçlar	Toplam Sayı
A-B	101
A-C	106
B-C	133

A bütün maçlarını kazanmıştır.

C tüm maçlarını kaybetmiştir.

C'nin oynadığı iki maçta attığı toplam sayı, B'nin oynadığı iki maçta attığı toplam sayıdan fazladır.

**Buna göre B takımı iki maçta en fazla kaç sayı atmıştır ?**

- A) 114 B) 115 C) 116 D) 117 E) 118

14. Çayı limonlu içmeyi seven Ahmet , sevdiği tadı elde edebilmek için eğer bardakta 300 ml çay varsa 15 ml limon suyu , 5 gramda şeker koymaktadır .

Ahmet 300 ml çay alan bir bardağa 180 ml çay koyuyor . Çayın içine sevdiği tadı elde etmek için bir miktar limon suyu ve şeker koymuştur. Ancak koyduğu limon suyu miktarı gerekenden 1 ml eksik , koyduğu şeker miktarı gerekenden 1 gram fazladır.

**Ahmet'in sevdiği tadı elde etmesi için bardağa eklemesi gereken çay ve limon suyu toplam kaç ml olmalıdır?**

- A) 30 B) 48 C) 54 D) 64 E) 72

15.  $\frac{x^5 - x^2}{x^3 - x} : x - 1$

ifadesinin en sade hali hangisidir ?

- A)  $x$   
 B)  $x^2$   
 C)  $x^3 + x^2 + x$   
 D)  $\frac{x^4 + x^3 + x^2 + x + 1}{x + 1}$   
 E)  $\frac{x^2}{x + 1}$

16. Bir derin dondurucuya konulan yiyeceklerin ilk 15 dakikada sıcaklıkları %20 düşmektedir. Sonraki here 5 dakika da bu yiyeceklerin son durumdaki sıcaklıkları %  $x$  azalmaktadır. Yiyeceklerin başlangıç sıcaklıkları % 80 azaldığında ise derin dondurucu otomatik olarak kapanmaktadır.

**Bu derin dondurucuya sıcaklığı  $45^\circ\text{C}$  olan bir yiyeceğin konulmasından 25 dakika sonra derin dondurucu otomatik olarak kapandığına göre , yiyeceğin derin dondurucuya konulduktan 20 dakika sonraki sıcaklığı kaç  $^\circ\text{C}$  olur ?**

- A) 9    B) 12    C) 18    D) 24    E) 36

17. Aynı işyerinde çalışan beş işçinin aldıkları maaş miktarlarında değişiklikler yapılmıştır. İşçilerin yeni maaş miktarlarının, eskiye göre değişimi aşağıdaki grafikte verilmiştir.

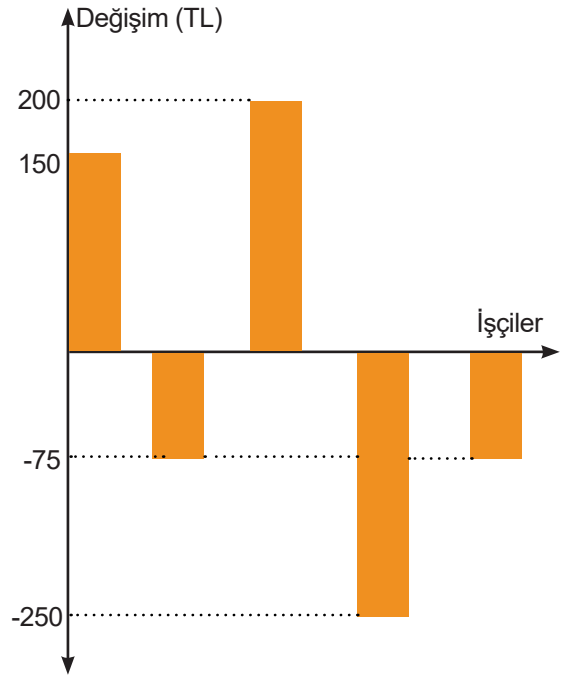

**İşçilerin değişimden önceki maaşlarının ortalaması maaşlarının ortalaması 2040 TL olduğuna göre, yeni maaşlarının ortalaması kaç TL' dir?**

- A) 2020    B) 2030    C) 2040    D) 2050    E) 2060

18.  $x$  ve  $y$  reel sayılar olmak üzere;

$$\sqrt{x^2 + 4xy + 4y^2} = x + 2y$$

$$|x| \cdot |y| = |x \cdot y|$$

$$|x + y| = |x| + |y|$$

$$\left| \frac{x}{y} \right| = \frac{|x|}{|y|}$$

**İfadelerinden hangileri kesinlikle doğrudur?**

- A) Yalnız I  
 B) Yalnız II  
 C) II, III ve IV  
 D) II ve IV  
 E) I, II, III ve IV

19.  $z = \frac{1+i}{1-i} - \frac{1-i}{1+i}$

Karmaşık sayısında  $\text{Re}(z)$  kaçtır?

- A) -4 B) -2 C) 0 D) 2 E) 4

20.

BÖLÜM	ÖĞRENCİ SAYISI
Müzik	$3n+15$
Tiyatro	$2n-9$

Bir üniversitenin Tiyatro-Müzik bölümünde öğrenim gören öğrencilerin sayısı verilmiştir. Bu iki bölümde kayıtlı 119 öğrenciden  $n+7$  si her iki bölümde aynı anda öğrenim görmektedir.

Buna göre  $n$  kaçtır?

- A) 35 B) 34 C) 32 D) 30 E) 29

21. Bir sepetteki 10 elmanın 3'ü çürüktür.

Bu sepetten rastgele seçilen iki elmanın ikisinin de sağlam olma olasılığı kaçtır?

- A)  $\frac{1}{5}$  B)  $\frac{4}{15}$  C)  $\frac{2}{15}$  D)  $\frac{7}{15}$  E)  $\frac{3}{5}$

22.  $\frac{5,5}{0,11} - \frac{33}{1,1} - \frac{4,4}{0,22}$

işleminin sonucu aşağıdakilerden hangisidir?

- A) -10 B) -50 C) 0 D) 10 E) 20

23.

$\triangle 3 = 9$        $\square 5 = 20$        $\pentagon 6 = 30$

$\triangle a + \square b = 8$        $\square a - \pentagon b = 21$

Olduğuna göre;  $(a-2)^2$  kaçtır ?

- A) 1 B) 4 C) 9 D) 16 E) 25

24. ABC ikizkenar üçgen; [CD] açıortay ve

$[AE] \perp [DC]$  dir.

$m(\hat{E}AC) = 72^\circ$ ,

$|AB| = |AC|$  ve

$|EA| = 4$  br ise

$|BD| = x$  kaç birimdir?

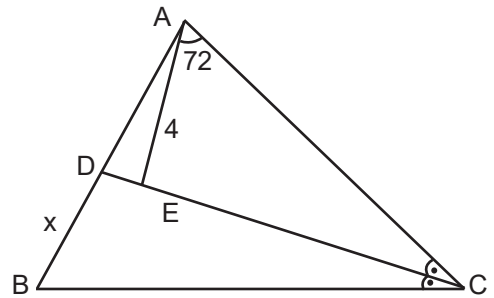

- A) 4 B) 5 C) 6 D) 7 E) 8

25.  $a^2 \cdot b < 0$  ve  $b \cdot (a-b) > 0$

olduğuna göre aşağıdakilerden hangisi daima doğrudur ?

A)  $a \cdot b < 0$

B)  $a^2 < b^2$

C)  $a+b > 0$

D)  $\frac{1}{a} > \frac{1}{b}$

E)  $\frac{1}{a} < \frac{1}{b}$

26.  $n$  pozitif tamsayısı için ;

$$\frac{1}{n} = \frac{1}{n+1} + \frac{1}{n(n+1)}$$

Buna göre  $a, b, c$  pozitif tamsayılar için

$$\frac{1}{a} + \frac{1}{b} + \frac{1}{c} = \frac{1}{3} \quad \text{ise } a+b+c \text{ 'nin en büyük değeri kaçtır?}$$

A) 100   B) 173   C) 201   D) 248   E) 624

27. Karayolları 7.Bölge Müdürlüğü , Ordu'nun 19 ilçesini her ilçeden diğer ilçeye ulaşımı mümkün kılan birbirinden bağımsız yollar yapmayı planlıyor .

Bu durumda kaç tane yol yapması gerekir ?

A) 171   B) 209   C) 342   D) 361   E) 399

28. Sayı doğrusu üzerinde işaretlenen farklı  $x$  ,  $y$  ve  $z$  gerçekte sayıları ile ilgili aşağıdakiler bilinmektedir .

En küçük sayı  $z$  , en büyük sayı  $y$  ' dir.

$z$  sayısının diğer iki sayıya olan uzaklıkları toplamı 23 ' tür.  $x$  sayısının diğer iki sayıya olan uzaklıkları toplamı 15 ' tir.

Buna göre ;  $x-z$  farkı kaçtır?

A) 7   B) 8   C) 9   D) 10   E) 12

29. Aşağıda verilen üç işlemde ortadaki boş kutulara uygun şekilde " $x$ " , " $+$ " ve " $-$ " işlemleri konulduğunda sonuçlar eşit olmaktadır.

Buna göre ; " $x$ " , " $+$ " ve " $-$ " işaretlerinin doğru şekilde yerleştirilmiş hali hangi şıkta belirtilmiştir?

I.  $-\sqrt{2} \square \sqrt{2}$

II.  $-\sqrt{2} \square -\sqrt{2}$

III.  $-2 \square \sqrt{2}$

	I	II	III
A)	+	x	-
B)	+	-	x
C)	-	x	+
D)	-	+	x
E)	x	-	+

30.

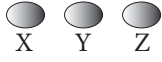
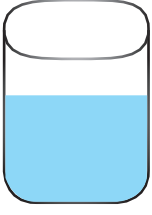

İçinde belli bir miktar su bulunan dik silindirin içine X, Y, ve Z taşları atıldığında taşlar suya tamamen batmakta ve taşlardan biri veya hepsi atıldığında silindirin içindeki su taşmamaktadır .  
X, Y ve Z taşlarının hacimleri sırasıyla  $V_1$ ,  $V_2$  ve  $V_3$  tür.

- X ve Y taşları silindire atıldığında su 5a birim
- X ve Z taşları silindire atıldığında su 6a birim
- Y ve Z taşları silindire atıldığında su 7a birim yükseliyor .

Buna göre  $\frac{v_3 - v_1}{v_2}$  kaçtır ?

- A)  $\frac{1}{6}$  B)  $\frac{1}{3}$  C)  $\frac{1}{2}$  D)  $\frac{2}{3}$  E)  $\frac{5}{6}$

31.

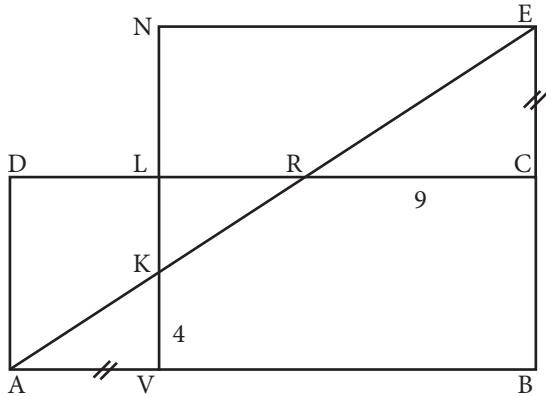

ABCD dikdörtgen ENVB kare olmak üzere.

IAVI = IECI IKVI = 4 br IRCI = 9 br dir.

Buna göre dikdörtgenin alanı kaç birim karedir ?

- A) 120 B) 72 C) 108 D) 96 E) 60

32. Yılmaz, elinde yeterli sayıda bulunan, sarı ve kırmızı birim küpleri kullanarak aşağıdaki kurallara göre bir ayrıtı 3 birim olan yeni bir küp yapmıştır.

Kullanılan sarı birim küplerin sayısının kullanılan kırmızı birim küplerin sayısına oranı  $\frac{4}{3}$  dir?

Küp yapılırken, küpün yüzey alanında sarı renkli bölgenin alanının en fazla olması sağlanmıştır.

**Bu şekilde yapılan yeni küpün yüzey alanında, sarı renkli bölgenin alanın kırmızı renkli bölgenin alanına oranı kaçtır?**

- A)  $\frac{1}{2}$  B)  $\frac{1}{3}$  C)  $\frac{2}{3}$  D)  $\frac{1}{4}$  E)  $\frac{3}{4}$

33. Aşağıdaki ABC üçgeni A köşesi BC üzerine gelecek şekilde katlanıyor .

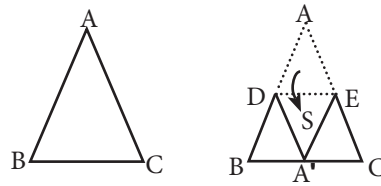

[DE] // [BC] ve  $A(BDA') = 20 \text{ br}^2$

$A(A'EC) = 18 \text{ br}^2$  ve  $A(DEA') = S \text{ br}^2$  ise

S kaç  $\text{br}^2$  dir ?

- A) 18 B) 19 C) 20 D) 21 E) 25

34.  $AB \perp AC$   
 $AE \perp ED$   
 $|BE| = |EC|$   
 $|AE| = 5$  cm  
 $|AB| = 8$  cm  
 yukarıda verilenlere göre  $A(ECD)$  kaç  $cm^2$  dir ?

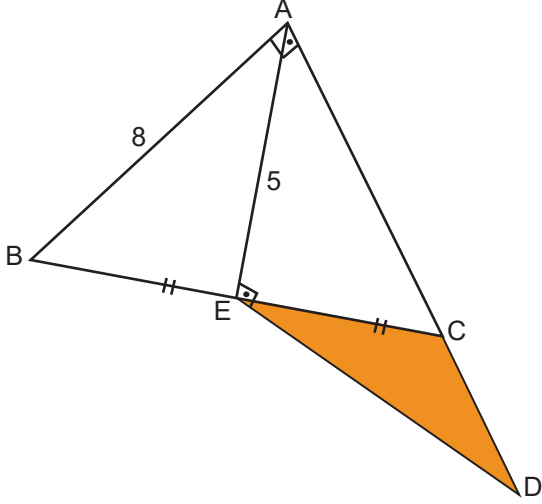

- A)  $\frac{14}{3}$  B)  $\frac{15}{4}$  C) 4 D) 5 E)  $\frac{20}{3}$

35. Şekil-1 deki ABCD paralelkenarı noktalı yerlerden makasla kesilip kesilen parça atılınca Şekil-2 elde ediliyor.

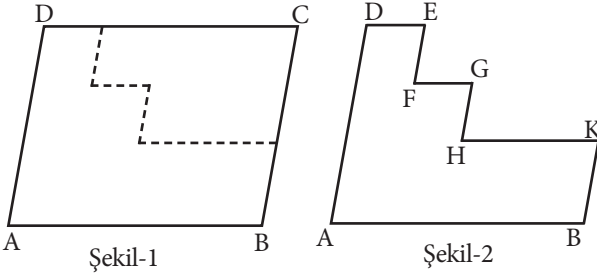

$$[DE] \parallel [FG] \parallel [HK]$$

$$m(\angle EFG) = 3x + 40$$

$$m(\angle ABK) = 4x \text{ ise}$$

$m(\angle B\hat{A}D)$  kaç derecedir ?

- A) 50 B) 70 C) 80 D) 100 E) 120

- 36.

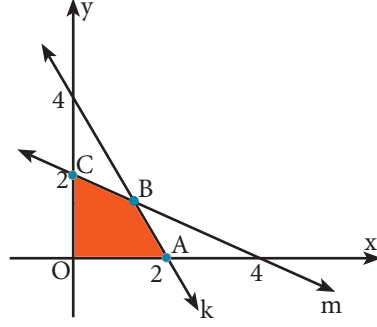

Aşağıdaki koordinat düzleminde k ve m doğrularının grafikleri verilmiştir.

Buna göre;  $A(OABC)$  kaç  $br^2$  dir?

- A)  $\frac{8}{3}$  B) 2 C)  $\frac{8}{5}$  D)  $\frac{4}{3}$  E) 1

37. Kare biçimindeki bir karton EA boyunca kesilince iki parçaya ayrılıyor.

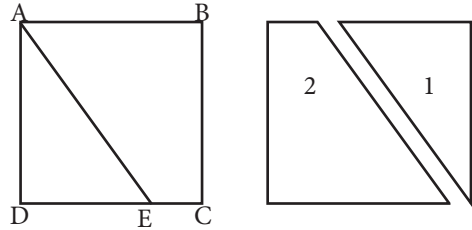

2. parçanın 1. parçaya alanları oranı  $\frac{19}{5}$  ise çevreleri oranı kaçtır ?

- A)  $\frac{31}{25}$  B)  $\frac{22}{15}$  C)  $\frac{19}{18}$  D)  $\frac{24}{17}$  E)  $\frac{4}{3}$



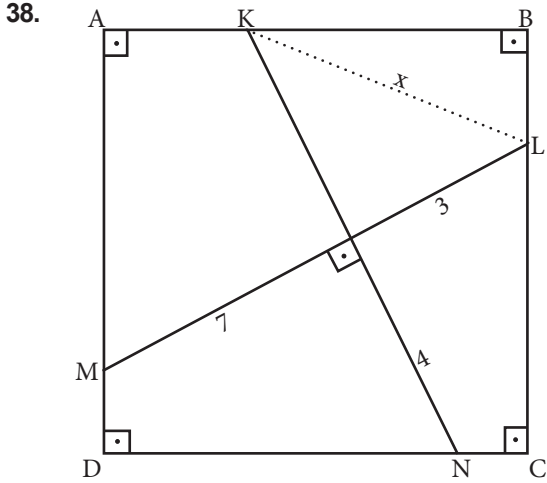

ABCD bir karedir.

Buna göre  $|KL| = x$  kaç cm'dir ?

- A) 4    B)  $2\sqrt{5}$     C) 5    D)  $3\sqrt{5}$     E)  $5\sqrt{3}$

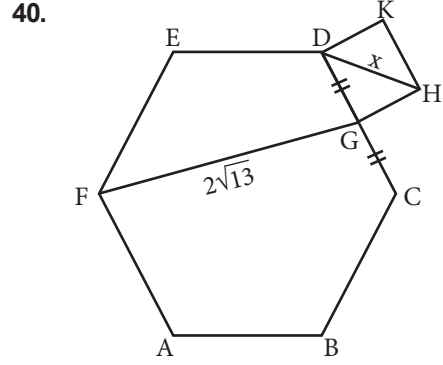

ABCDEF düzgün altıgen GHKD bir karedir .

$IDCI = IBCI$  ve  $IFGI = 2\sqrt{13}$  br ise

$IHDI = x$  kaç birimdir ?

- A)  $2\sqrt{2}$     B)  $2\sqrt{3}$     C)  $3\sqrt{2}$     D)  $3\sqrt{3}$     E) 4

39. Dört kardeş bir miktar parayı aşağıdaki dairesel grafikte görüldüğü gibi paylaşmayı planlıyor .

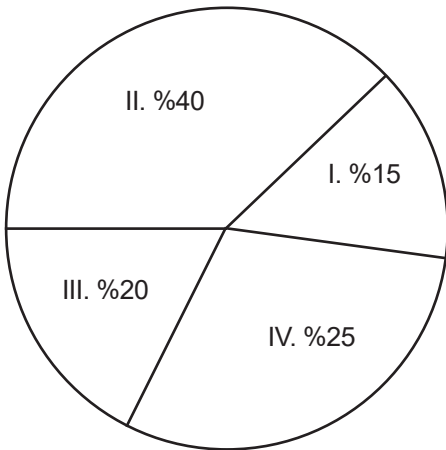

Buna göre en çok payı alan kardeşin daire grafiğindeki gösterime kaç derecelik merkez açı karşılık gelir ?

- A) 150    B) 144    C) 120    D) 108    E) 72

1. Bu testte sırasıyla, Fizik (7), Kimya (7), Biyoloji (6) alanlarına ait toplam 20 soru vardır.  
2. Cevaplarınızı, cevap kâğıdının Fen Bilimleri Testi için ayrılan kısmına işaretleyiniz.

1.

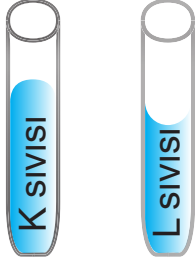

Betül yandaki özdeş cam tüplere K ve L sıvılarını doldurarak bir deney düzeneği hazırlıyor. Buna göre;  
I. K sıvısı su olabilir  
II. L sıvısı cıva olabilir.  
III. L sıvısındaki adezyon kohezyondan büyüktür.

**Betül'ün yaptığı deney sonucunda yukarıdaki yargılardan hangilerine ulaşılabilir?**

- A) Yalnız I      B) Yalnız II      C) Yalnız III  
D) II ve III      E) I, II ve III

2.

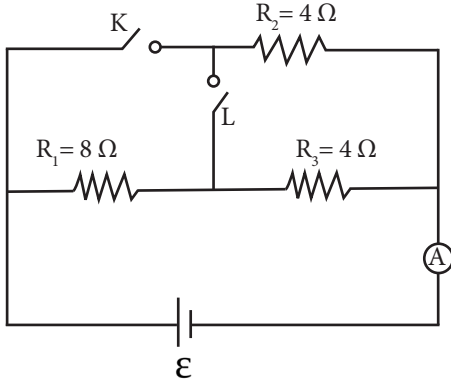

İç direnci önemsiz üreteç ve dirençlerle kurulu şekilde elektrik devresinde, yalnız K anahtarı kapalı iken A ampermetresinin gösterdiği değer  $i_1$ , K ve L anahtarları beraber kapalı iken ampermetrenin gösterdiği değer  $i_2$  oluyor.

**Buna göre,  $\frac{i_1}{i_2}$  oranı nedir. ?**

- A)  $\frac{1}{3}$       B) 3      C)  $\frac{2}{3}$       D) 2      E)  $\frac{3}{2}$

3.

Kuvvet Sıcaklık Konum Zaman Enerji  
Basınç Hacim İvme Ağırlık  
Yukarıda verilen fiziksel niceliklerden skaler büyüklüklerin sayısı  $n_1$ , vektörel büyüklüklerin sayısı  $n_2$ ' dir.

**Buna göre,  $\frac{n_1}{n_2}$  oranı kaçtır?**

- A) 2      B)  $\frac{4}{5}$       C)  $\frac{5}{4}$       D)  $\frac{3}{6}$       E)  $\frac{7}{2}$

4.

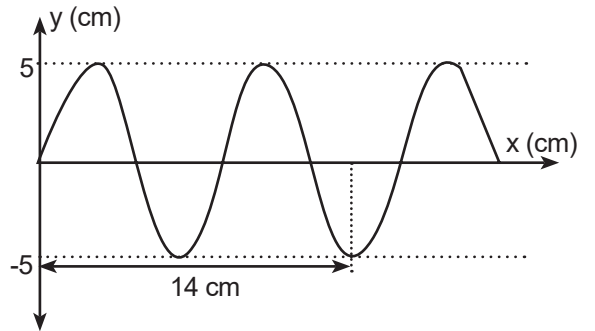

Saniyede  $\frac{1}{2}$  dalga üreten bir kaynağın, kalınlığı her yerde aynı olan sarmal bir yayda oluşturduğu dalgaların görünümü şekildeki gibidir. Buna göre;

- I. Dalgaların dalga boyu 12 cm'dir.  
II. Dalgaların periyodu  $\frac{1}{2}$  saniyedir.

III. Dalgaların yayılma hızı 4 cm/s'dir.

**Yargılardan hangileri doğrudur?**

- A) Yalnız I      B) I ve II      C) Yalnız II  
D) II ve III      E) Yalnız III

5.

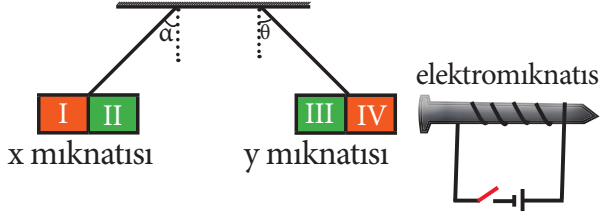

Ağırlıkları önemsiz X ve Y çubuk mıknatısları elektromıknatısın K anahtarı açıkken şekildeki gibi  $\alpha = \theta$  olacak şekilde dengededir.

K anahtarı kapatıldığında;

I.  $\theta$  azalır  $\alpha$  artar.

II.  $\theta$  artar  $\alpha$  azalır.

III.  $\theta < \alpha$  ise III nolu kutup S kutbudur

**Yargılardan hangileri doğru olabilir?**

A) Yalnız I      B) Yalnız II      C) Yalnız III

D) I ve II      E) I, II ve III

6.

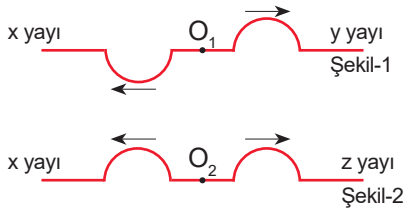

X ve Y yayları  $O_1$  noktasından, X ve Z yayları da  $O_2$  noktasından Şekil-1 ve Şekil-2 deki gibi birleştirilmiştir. X yayında oluşturulan atmaların bir süre sonraki görünüşleri Şekil-1 ve Şekil-2 deki gibidir.

**Buna göre, atmaların x, y, z yaylarındaki yayılma hızlarının büyüklükleri  $v_x$ ,  $v_y$  ve  $v_z$  arasındaki ilişki nedir?**

A)  $v_z > v_x > v_y$

B)  $v_y > v_z > v_x$

C)  $v_x = v_z > v_y$

D)  $v_x > v_y > v_z$

E)  $v_z > v_y > v_x$

7. Şekildeki M cismi sıvı içine bırakıldığında ipteki gerilme kuvveti cismin ağırlığından küçük olduğuna göre;

I. Cismin yoğunluğu sıvınıninkine eşittir.

II. Cismin yoğunluğu sıvınıninkinden büyüktür.

III. Cismin yoğunluğu sıvınıninkinden küçüktür.

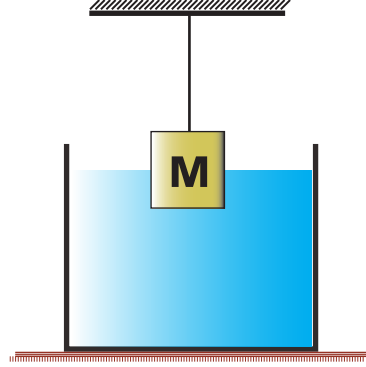

**Yargılardan hangileri doğru olabilir?**

A) Yalnız I

B) Yalnız II

C) Yalnız III

D) II ve III

E) I, II ve III

8. Aşağıdaki bileşiklerden hangisinin adlandırılması karşısında **yanlış** verilmiştir?

- A)  $Al_2O_3$  Alüminyum oksit  
 B)  $KNO_3$  Potasyum nitrat  
 C)  $Hg_2O$  Civa(I) oksit  
 D)  $CH_3COONa$  Sodyum asetat  
 E)  $SnO_2$  Kalay(II) oksit

9.  $:\ddot{O}=C=\ddot{O}:$

Lewis nokta formülü verilen  $CO_2$  bileşiği ile ilgili,

- I. 4 tane eşleşmiş elektron vardır.  
 II. 4 çift bağlayıcı elektron vardır.  
 III. Molekül içi bağlar polar, molekül apolardır.

yargılarından hangileri doğrudur?

- A) Yalnız I  
 B) I ve II  
 C) I ve III  
 D) II ve III  
 E) I, II, III

10. X, Y, Z elementleri ile ilgili,

- I. X elementi Y elementi ile aynı periyotta Z ile aynı gruptadır.  
 II. Y'nin atom hacmi X' inkinden büyüktür.  
 III. Z' nin birinci iyonlaşma enerjisi X' inkinden küçüktür.  
 bilgileri veriliyor.

Buna göre bu elementlerin periyodik cetveldeki bulunuş kesitleri aşağıdakilerden hangisidir?

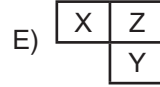
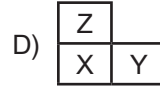
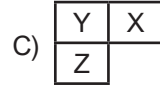
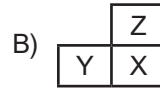
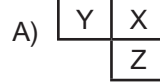



11. Aşağıdaki olayların hangisi çözünme değildir?

- A) Suya buz atılması.
- B) Çaya şeker katılması.
- C) Kolonya hazırlanması.
- D) Yağlı boyanın tinerle temizlenmesi
- E) Ojenin asetonla silinmesi.



**Tepkimesi ile ilgili aşağıdakilerden hangisi yanlıştır?**

- A) Çözünme –çökeltme tepkimesidir
- B) Seyirci iyon  $\text{Pb}^{2+}$  ve  $\text{I}^{-}$  'dir
- C) Net iyon tepkimesi  $\text{Pb}^{2+}_{(suda)} + 2\text{I}^{-}_{(suda)} \rightarrow \text{PbI}_{2(k)}$  dir.
- D) Yer değiştirme tepkimesidir.
- E) Çözelti elektrolittir.

13. Aşağıdaki kimyasal türlerden hangisinin molekülleri arasında hidrojen bağı vardır?

- A)  $\text{SO}_2$  B)  $\text{CH}_4$  C)  $\text{HCN}$  D)  $\text{BH}_3$  E)  $\text{CH}_3\text{OH}$

14. Atomla ilgili aşağıdaki ifadelerden hangisi yanlıştır?

- A) Atomun merkezinde çekirdek bulunur.
- B) Atom elektron verince çekirdek çekim gücü artar.
- C) Proton sayıları farklı nötron sayıları aynı olan atomlar birbirinin izotonudur.
- D) Atom elektron verince atom hacmi azalır.
- E) Atom elektron alınca elektron başına düşen çekim kuvveti azalır.

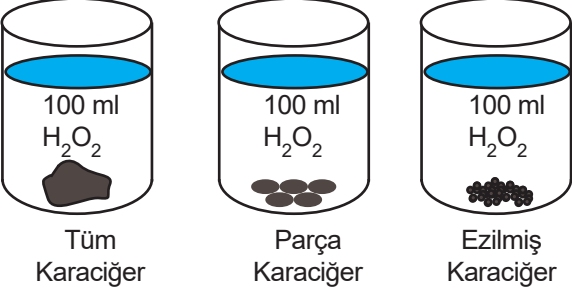
15. 
- 1 2 3
- 100 ml H<sub>2</sub>O<sub>2</sub> 100 ml H<sub>2</sub>O<sub>2</sub> 100 ml H<sub>2</sub>O<sub>2</sub>
- Tüm Karaciğer Parça Karaciğer Ezilmiş Karaciğer

Uygun koşulların sağlandığı yukarıdaki deney tüplerindeki tepkime hızlarının  $3 > 2 > 1$  şeklinde olduğu gözlenmiştir.

Bu gözlem;

- I. Substrat miktarlarının farklı olması
- II. Substrat yüzeylerinin farklı olması
- III. Tepkimeye katılan serbest enzim miktarlarının farklı olması

**durumlarından hangisi ya da hangileri ile açıklanabilir?**

- A) Yalnız I
- B) Yalnız II
- C) Yalnız III
- D) II ve III
- E) I, II ve III

16. Aşağıdaki hücre zarında a, b ve c maddelerinin geçişi gösterilmiştir.

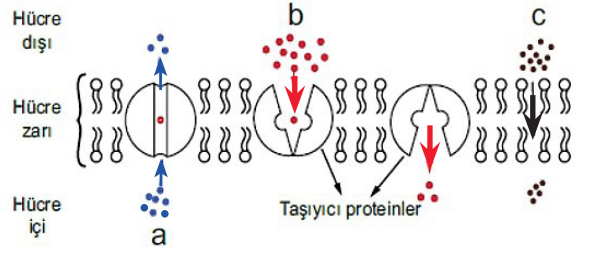

- I- a maddesi difüzyon ile taşınmıştır.
- II- b maddesinin taşınması sırasında ATP harcanmıştır.
- III- c maddesi yağda çözünen vitamin olabilir.
- IV- Üç maddenin de taşınmasında yoğunluk farkı önemlidir.

**yargılarından hangisi yada hangileri söylenebilir?**









- A) I ve II
- B) II ve III
- C) III ve IV
- D) I, III ve IV
- E) I, II, III ve IV

17. I – Carpinus orientalis  
II – Hellaborus orientalis  
III – Fagus sylvatica  
IV – Fagus orientalis  
V – Hellaborus vesicarius

**Yukarıda verilen bitki örnekleri dikkate alındığında bu canlılarla ilgili olarak aşağıdaki bilgilerden hangisi kesinlikle söylenemez?**

- A) 5 ayrı tür, 3 farklı cins vardır.
- B) III ve IV 'ün protein benzerliği; I, II ve IV'ün protein benzerliğinden fazladır.
- C) Hepsinde ortak genler vardır.
- D) II ve V no'lu bitkilerin takımları da aynıdır.
- E) I ve II no'lu bireylerin cins adları orientalis'dir.

18. Anne, baba ve 1. çocuktan alınan kan örneklerinin üzerine anti-A, anti-B ve anti-D (anti-Rh) serumlarının damlatılması sonucu, kan örneklerinin antikorlarla verdiği çökme durumu aşağıdaki tabloda belirtilmiştir. (anti-A serumu A antijeninin varlığını, anti-B serumu B antijeninin varlığını, anti-D serumu Rh antijeninin varlığını tespit etmek için kullanılır.)

	ANTI-A SERUMU	ANTI-B SERUMU	ANTI-D SERUMU
ANNE			
BABA			
1. ÇOCUK			

( Çökmenin olduğunu,  çökmenin olmadığını gösterir.)

**Bu çiftin doğacak ikinci çocuğunun AB Rh (-) kan grubundan olma olasılığı aşağıdaki seçeneklerden hangisinde verilmiştir?**

- A)  $\frac{1}{2}$     B)  $\frac{1}{4}$     C)  $\frac{3}{4}$     D)  $\frac{1}{8}$     E)  $\frac{3}{8}$

19. Mayoz bölünmesi sırasında 20 tetrat gözlenen erkek bir canlı ile ilgili aşağıdakilerden hangisi **yanlıştır**?
- A) Oluşturacağı gametlerdeki gonozom çeşidi ve sayısı aynıdır.
- B) Vücut hücrelerinde 38 otozom bulundurulur.
- C)  $2n = 40$  kromozomludur.
- D) Mayoz bölünmesinin Metafaz - I evresinde 40 kromozom görülür.
- E) Vücut hücrelerinde 2 çeşit gonozom bulundurulur.

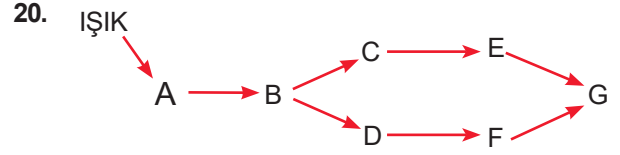

Yukarıdaki şemada kara ekosisteminde yer alan canlıların oluşturduğu bir besin ağı gösterilmektedir.

**Bu besin ağında yer alan canlılarla ilgili aşağıda verilenlerden hangisi yanlıştır?**

- A) En fazla biyolojik birikim G canlı türünde görülür.
- B) E ve F canlı türleri aynı besini kullandıkları için aralarında besin için rekabet görülebilir.
- C) B canlı türünün birey sayısındaki artış üst trofik düzeylerdeki tüm canlı türlerini olumlu etkileyebilir.
- D) Üreticideki enerjiden en fazla kayıpla yararlanan G canlı türüdür.
- E) C ve D canlı türleri kurt ve tilki gibi canlılar olabilir.

## SINAV BAŞLAMADAN ÖNCE AŞAĞIDAKİ UYARILARI MUTLAKA OKUYUNUZ.

1. Bu kitapçıkta toplam **120 soru** bulunmaktadır.
  - Türkçe Testi: 40 soru
  - Sosyal Bilimler Testi: 20 soru
  - Temel Matematik Testi: 40 soru
  - Fen Bilimleri Testi: 20 soru
2. Bu sınav için verilen toplam cevaplama süresi **135 dakikadır**. Sınav başladıktan sonra **ilk 100 ve son 15 dakika** içinde adayın sınavdan çıkmasına kesinlikle izin verilmeyecektir. Bu süreler dışında, cevaplama sınav bitmeden tamamlarsanız cevap kâğıdınızı salon görevlilerine teslim ederek salonu terk edebilirsiniz. Bildirilen sürelerle aykırı davranışlardan adayın kendisi sorumludur.
3. **Bu testler puanlanırken, her testteki doğru cevaplarınızın sayısından yanlış cevaplarınızın sayısının dörtte biri çıkarılacak ve kalan sayı o bölümle ilgili han puanınız olacaktır.**
4. Sınav salonundan ayrılan aday, her ne sebeple olursa olsun, tekrar sınava alınmayacaktır.
5. **Cep telefonu ile sınava girmek kesinlikle yasaktır.** Çağrı cihazı, telsiz, fotoğraf makinesi vb. araçlarla; cep bilgisayar, kol ya da cep saati gibi her türlü bilgisayar özelliği bulunan cihazlarla; silah ve benzeri teçhizatla; müsvedde kâğıdı, defter, kitap, sözlük, sözlük işlevi olan elektronik aygıt, hesap cetveli, hesap makinesi, pergel, açılış, cetvel vb. araçlarla sınava girmek kesinlikle yasaktır. Bu araçlarla sınava girmiş adayların adı mutlaka Salon Sınav Tutanağı'na yazılacak, bu adayların sınavı geçersiz sayılacaktır. Sınava kalem, silgi, kalemıraş, saat vb. araçla ve kulaklık, küpe, broş vb. takı, herhangi bir metal eşya ile girmek de kesinlikle yasaktır. Yiyecek, içecek vb. tüketim malzemeleri de sınava getirilemez. Adaylar sınava şeffaf şişe içerisinde su getirebilecektir.
6. Sınav süresince görevlilerle konuşmak, görevlilere soru sormak yasaktır. Aynı şekilde görevlilerin de adaylarla yakından ve alçak sesle konuşmaları ayrıca adayların birbirinden kalem, silgi vb. şeyleri istemeleri kesinlikle yasaktır.
7. Sınav sırasında, görevlilerin her türlü uyarısına uymak zorundasınız. Sınavınızın geçerli sayılması, her şeyden önce, sınav kurallarına uymanıza bağlıdır. Kurallara aykırı davranışta bulunanların ve yapılacak uyarılara uymayanların kimlik bilgileri Salon Sınav Tutanağı'na yazılacak ve sınavları geçersiz sayılacaktır.
8. Sınav sırasında kopya çeken, çekmeye kalkışan, kopya veren, kopya çekilmesine yardım edenlerin kimlik bilgileri Salon Sınav Tutanağı'na yazılacak ve bu adayların sınavları geçersiz sayılacaktır.
9. Cevap kâğıdında doldurmanız gereken alanlar bulunmaktadır. Bu alanları doldurunuz. Cevap kâğıdınızı başkaları tarafından görülmeyecek şekilde tutmanız gerekmektedir. Cevap kâğıdına yazılacak her türlü yazıda ve yapılacak bütün işaretlemelerde kurşun kalem kullanılacaktır. Sınav süresi bittiğinde cevapların cevap kâğıdına işaretlenmiş olması gerekir. Soru kitapçığına işaretlenen cevaplar geçerli değildir.
10. **Soru kitapçığında yer alan kitapçık türünü cevap kâğıdına işaretleyiniz. Kitapçık türü işaretlenmeyen cevap kâğıtları değerlendirmeye alınmayacaktır.** Size söylendiği zaman, sayfaların eksik olup olmadığını, kitapçıkta basım hatalarının bulunup bulunmadığını kontrol ediniz. Soru kitapçığının sayfası eksik yada basımı hatalıysa değiştirilmesi için salon başkanına başvurunuz.
11. Cevap kâğıdına ve soru kitapçığına yazılması ve işaretlenmesi gereken bilgilerde bir eksiklik ve/veya yanlışlık olması hâlinde sınavınızın değerlendirilmesi mümkün olamamaktadır, bu husustaki özen yükümlülüğü ve sorumluluk size aittir.
12. Soru kitapçığının sayfalarındaki boş yerleri müsvedde için kullanabilirsiniz.
13. Her testin cevaplarını cevap kâğıdındaki ilgili alana işaretleyiniz.
14. **Sınav salonundan ayrılmadan önce, cevap kâğıdınızı salon görevlilerine eksiksiz olarak teslim etmeyi unutmayınız (Kitapçıklar öğrencilerde kalacaktır).**

Cevap anahtarına ulaşmak için karekodu okutunuz.



**Katkılarından dolayı Ordu İl Millî Eğitim Müdürlüğü'ne ve Ordu Ölçme Değerlendirme Merkezi'ne teşekkür ederiz.**

Bu testlerin her hakkı saklıdır. Hangi amaçla olursa olsun, testlerin tamamının veya bir kısmının Müdürlüğümüzün yazılı izni olmadan kopya edilmesi, herhangi bir yolla çoğaltılması, yayımlanması ya da kullanılması yasaktır. Bu yasağa uymayanlar gerekli cezai sorumluluğu ve testlerin hazırlanmasındaki mali külfeti peşinen kabullenmiş sayılır.